

# Environnement et protection



**Généralités** ..... page 7-2

**Protection de la tête** ..... page 7-4

- › Masques à cristaux liquides CITOLUXE ADVANCE
- › Masques ventilés ZEPHYR
- › Masques à cristaux liquides CHAMELEON 3
- › Masques à filtres passifs
- › Masques cuir
- › Accessoires pour masques de tête

**Protection des yeux** ..... page 7-10

- › Filtres passifs
- › Lunettes de protection

**Protection auditive** ..... page 7-11

- › Bouchons antibruit

**Protection du corps** ..... page 7-12

- › Vêtements de protection en cuir
- › Vêtements de protection en coton ignifugé
- › Outils de sécurité obligatoires

**Protection des mains** ..... page 7-14

- › Gants de soudage ARC - MIG/MAG
- › Soudage TIG
- › Manutention

**Chaussures de sécurité** ..... page 7-15

- › Gamme CLASSIC WL
- › Gamme TOP WL

**Accessoires - Liquides, sprays et pâtes** ..... page 7-16

- › Brosses, marteaux et accessoires
- › Câbles, connecteurs et accessoires
- › Contrôle non-destructif des criques et fissures par ressuage
- › Dégraissant, décapant et passivant pour inox
- › Protection anti-chaueur THERMISHIELD

**Décapage, polissage et marquage des aciers inox** ..... page 7-18

**Protection d'atelier** ..... page 7-19

- › Écrans mobiles
- › Lanières de protection soudage et contre la poussière, le froid, les projections et le bruit
- › Rideaux de protection contre les rayons de l'arc et projections de soudage
- › Cadre pour rideaux

**Rideaux et toiles anti-chaueur** ..... page 7-24

**Produits isolants** ..... page 7-26

- › Coussins de soudage
- › Manchettes isolantes
- › Couvertures isolantes

**Cloisons insonorisantes** ..... page 7-27

- › Cloisons PROPHONIC
- › Cabines de meulage PROPHONIC
- › Cabines de soudage tôles peintes pointe diamant

**Tentes de soudage Plaques Impact** ..... page 7-29

# Environnement et protection

## Généralités



OERLIKON à travers le label WELDLINE propose une gamme étendue d'équipements de protection individuelle (EPI) sélectionnés pour le soudeur et son environnement.

La gamme d'EPI soudage de OERLIKON offre aux soudeurs une réponse associant protection, qualité et confort quelle que soit l'application soudage considérée : soudage/coupage oxyacétylénique, coupage plasma, soudage à l'arc, TIG, MIG/MAG...

De plus, OERLIKON sélectionne ses EPI dans le respect des législations et des normes en vigueur afin de garantir la meilleure protection possible.



### PROTECTION DE LA TÊTE

L'ensemble des masques de protection :

- masques à main,
- masques de tête traditionnels,
- masques à cristaux liquides,

répondent aux exigences de la norme européenne EN 175 (équipement de protection des yeux et du visage pour le soudage et les techniques connexes), ainsi qu'à la nouvelle directive européenne RoHS.



### PROTECTION DES YEUX

Le risque de lésions oculaires est fréquent dans les opérations d'assemblage et très souvent celles-ci peuvent s'avérer irréversibles.

C'est pourquoi, la protection oculaire utilisée doit être sélectionnée en fonction de l'application. Toutes les lunettes de protection WELDLINE répondent aux exigences de la norme EN 166 (protection individuelle de l'œil).

Pour écarter ces risques majeurs dans le domaine du soudage, OERLIKON a sélectionné des lunettes ainsi que des filtres de soudage conformes à l'EN 169 (filtres pour le soudage et les techniques connexes).

ATTENTION : pour toute application en soudage/coupage, OERLIKON recommande énergiquement l'utilisation d'un protecteur oculaire conforme à l'EN 169 (filtre passif) ou EN 379 (filtre automatique) pour une protection contre les rayonnements nocifs de l'arc électrique.



### PROTECTION AUDITIVE

Le décret N° 88405 du 21 Avril 1988 définit les obligations des employeurs relatives à la protection des personnes contre le bruit. L'employeur est tenu

de mettre des protecteurs individuels à la disposition des travailleurs exposés à des niveaux sonores supérieurs à 85 dBA/jour ou 135 dB crête.

Pour l'aider dans cette tâche, OERLIKON a choisi des bouchons d'oreille adaptés aux besoins spécifiques du soudeur et de son environnement, conformes à la norme EN 352-2.





## PROTECTION DES MAINS

Les mains sont sans doute la partie du corps la plus exposée et peut-être la moins bien protégée faute d'équipements adaptés ou par négligence.

Ainsi, près de 40% des accidents du travail avec arrêt concerne les mains et les membres supérieurs.

Fort de ce constat, OERLIKON a sélectionné une gamme de gants de soudage combinant performance de la protection des mains du soudeur et confort optimal en fonction de l'application.

### Normes européennes pour les gants soudeur

#### EN 420 : exigences générales

- La norme EN 420 définit les exigences générales auxquelles les gants doivent satisfaire (dextérité, innocuité, pH, teneur en chrome, taille).
- La certification et le marquage CE sont obligatoires pour les gants.
- Les gants de soudage doivent être conformes à deux normes spécifiques en plus de la EN 420 : les normes EN 388 et EN 407.

#### La norme EN 12477

reprend l'ensemble des tests de l'EN 388 et les principaux tests de l'EN 407 afin d'instaurer une norme unique pour les **gants de soudage** et impose une longueur minimum de 350 mm (T10).

*Ces normes évaluent le niveau de performance du produit suivant plusieurs tests. Plus le chiffre est fort, plus le produit est performant au test : un X signifie que le gant n'a pas été soumis au test.*

#### EN 388 : gants de protection contre les risques mécaniques



- |                       |                         |
|-----------------------|-------------------------|
| A - Abrasion (0 à 4)  | B - Tranchage (0 à 5)   |
| C - Déchirure (0 à 4) | D - Perforation (0 à 4) |

#### EN 407 : gants de protection contre les risques thermiques



- |  |                                |
|--|--------------------------------|
| A - Inflammabilité (1 à 4)                         | B - Chaleur de contact (1 à 4) |
| C - Chaleur convective (1 à 4)                     | D - Chaleur radiante (1 à 4)   |
| E - Petites projections de métal en fusion (1 à 4) |                                |
| F - Grosses projections de métal en fusion (1 à 4) |                                |

#### EN 12477 : gants de protection pour soudeurs



- |                       |                         |
|-----------------------|-------------------------|
| A - Abrasion (0 à 4)  | B - Tranchage (0 à 5)   |
| C - Déchirure (0 à 4) | D - Perforation (0 à 4) |



- |  |                                |
|--|--------------------------------|
| A - Inflammabilité (1 à 4)                         | B - Chaleur de contact (1 à 4) |
| C - Chaleur convective (1 à 4)                     |                                |
| E - Petites projections de métal en fusion (1 à 4) |                                |



## PROTECTION DU CORPS

### La norme EN 340 :

exigences auxquelles le vêtement doit satisfaire pour être marqué CE (ergonomie, vieillissement, taille, marquage, information du fabricant).

### La norme EN 470-1 :

**relative aux vêtements de protection utilisés pendant les opérations de soudage** (éviter la conduction électrique de l'extérieur vers l'intérieur, fermetures métalliques absentes ou recouvertes, poches extérieures évitées ou confectionnées pour empêcher la pénétration de particules en fusion, exigences en matière de résistance à la traction, au déchirement, à la propagation de la flamme et aux petites projections de métal en fusion).

### La norme EN 531 :

**vêtement de protection contre la chaleur industrielle**

(exigences en matière de propagation des flammes, chaleur par convection, chaleur rayonnante, projections de métal fondu).

# Protection du soudeur



## Protection de la tête

### Masques à cristaux liquides CITOLUXE ADVANCE



#### Les avantages du CITOLUXE :

##### • Design exclusif :

- Cassette extractible d'un geste : une simple pression simultanée sur les boutons poussoir libère la cassette.
- Accès facile et rapide à l'écran de protection et au filtre ADVANCE pour un entretien simple.
- Serre-tête ultra-robuste à crémaillère réglable sur 4 plans pour offrir une meilleure polyvalence de réglage.

##### • Confort et protection :

- Forme enveloppante pour une protection optimale du visage, du cuir chevelu, des oreilles et du cou.
- Optimisation des volumes pour un meilleur confort respiratoire.
- Réalisé en matériau composite haute résistance (200 °C) (Nylon 66). Cette matière allie une excellente tenue à la température et une remarquable légèreté.

#### Caractéristiques du CITOLUXE :

- Poids masque équipé avec filtre : 510 g
- Matériau cagoule : Nylon 66
- Norme protection du visage : CE EN 175



CE EN 175

### Les filtres à cristaux liquides ADVANCE : l'ère de la vision extra-large

#### Un champ de vision extra-large :

5 820 mm<sup>2</sup> pour un confort opératoire optimal, une visibilité de la zone de travail excellente notamment en soudage en position.

#### Une détection ultra-performante :

4 capteurs optiques indépendants pour assurer une détection optimale y compris en soudage en position, arc caché, soudage faible intensité (TIG), régimes pulsés...

#### Une rapidité de réaction à toute

**épreuve : 0,05 ms** en vitesse de réaction grâce à une alimentation mixte cellules solaires et piles remplaçables.

#### Filtre ADVANCE 3000 teinte 4/9-13

##### Le "teinte variable" tous procédés arc :

- Réglage de la teinte en continu de 9 à 13.
- Réglage de la sensibilité en continu.
- Réglage en continu du retour à l'état clair.
- 4 capteurs optiques indépendants.



CE EN 379

Filtre garanti 2 ans

- **Auto-start** : il n'est plus nécessaire d'appuyer sur le bouton "on" avant de souder. Le masque démarre automatiquement.
- **Reset** : en cas de mauvais fonctionnement deux pressions sur le bouton "reset" réinitialise les paramètres initiaux.
- **Grinding** : cette position bloque le masque sur la teinte 4, destinée aux utilisateurs ayant à meuler.

#### Filtre ADVANCE 4000 teinte 4/9-13

##### La solution haut de gamme pour toutes vos applications :

4 modes de réglage à partir d'un écran LCD et de touches digitales :

- **Soudage** : teinte variable 4/9-13, réglage de la sensibilité, du retour à l'état clair.
- **Meulage** : bridage du filtre en teinte claire de niveau 4.
- **Coupage, soudage faible intensité** : teinte variable 5 à 9 pour procédés TIG faible intensité, microplasma, soudage oxyacétylénique...
- **"X mode"** : teinte variable 4/9-13 avec capteurs magnétiques pour soudage en extérieur, en arc caché...

CE EN 379



Filtre garanti 2 ans

#### Caractéristiques des filtres Advance

	Filtre Advance 3000 teinte 4/9-13	Filtre Advance 4000 teinte 4/9-13
Temps de commutation clair/sombre	0,05 ms	0,05 ms
Temps de commutation sombre/clair	Ajustable de 0,1 à 1 sec	10 positions par touches digitales
Réglage de la sensibilité	En continu	10 positions par touches digitales
Capteurs	4 capteurs optiques indépendants	4 capteurs optiques indépendants devenant magnétiques en mode "X"
Zone de vision	97 x 60 mm	97 x 60 mm
Teinte claire	Indice 4	Indice 4
Teinte sombre	Réglable par potentiomètre de 9 à 13	Réglable par touche digitale de 9 à 13
Mode meulage	Oui	Oui - teinte 4
Mode coupage/soudage flamme	Non	Oui - de teinte 5 à 9
Protection permanente UV / IR	Oui	Oui
Type de batterie	2 piles lithium CR2450 3 Volt	2 piles lithium CR2450 3 Volt
Alimentation mixte : solaire / piles	Oui	Oui
Plage de température utilisation	-10 °C à + 55 °C	-10 °C à + 55 °C
Plage de température entreposage	-30 °C à + 70 °C	-30 °C à + 70 °C
Norme protection des yeux	CE EN 379	CE EN 379

Sécurité oculaire optimale



# Protection de la tête

## Masques livrés avec :

- 5 écrans de protection extérieurs
- 2 écrans de protection intérieurs traités anti-buée
- 1 bandeau anti-transpiration
- 1 coussin de confort sur serre-tête

## Pour commander

Désignation	Référence
Masque CITOLUXE ADVANCE 3000	W000335132
Masque CITOLUXE ADVANCE 4000	W000335133
Filtre ADVANCE 3000	W000260839
Filtre ADVANCE 4000	W000260974
1 Joint d'étanchéité	W000261992
2 Écran de protection extérieur CE EN 166	W000261993
3 Écran de protection intérieur CE EN 166	W000261994
4 Support écran de protection extérieur	W000272829
5 Bouton de support	W000276258
6 Serre-tête	W000261986
7 Kit de réglage du serre-tête	W000261987
8 Bandeau anti-transpiration	W000261999
9 Coussin de confort	W000261991
10 Pile de rechange	W000260920

## Pour le soudage de précision, possibilité d'ajouter un verre loupe

Dioptrie	105 x 50 mm
1,0	W000335031
1,5	W000335032
2,0	W000335033
2,5	W000335034

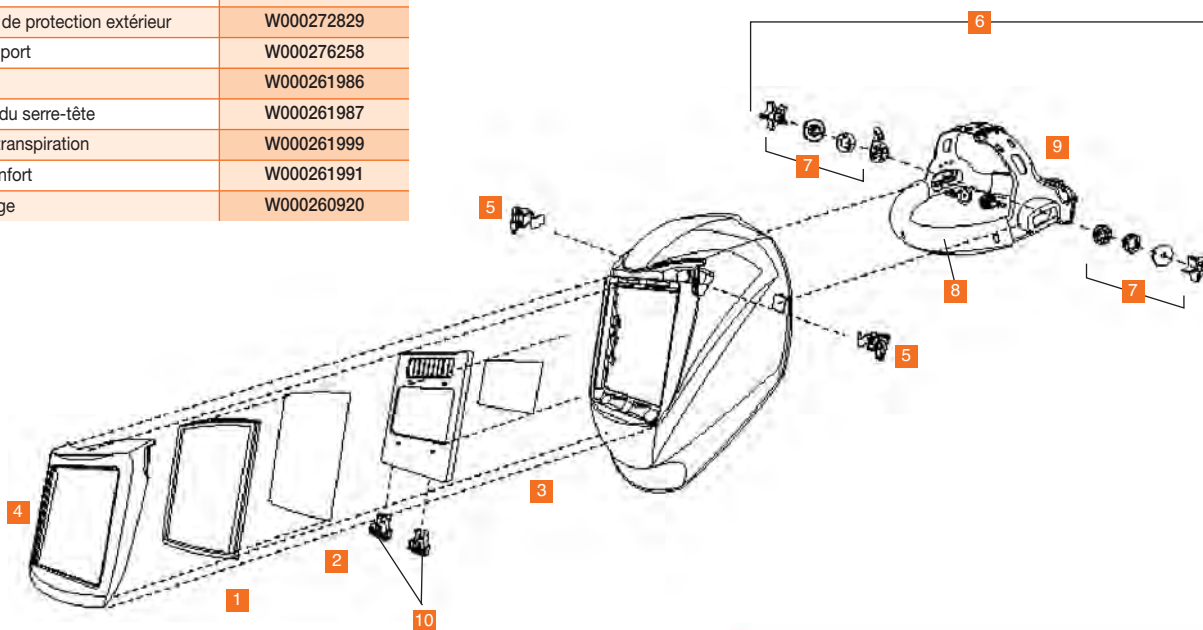



Masque avec système de ventilation assistée



### Masques ventilés ZEPHYR : la protection optimale du soudeur



2010-009

#### Masque ZEPHYR

Le ZEPHYR vous assure un haut niveau de protection et de confort, allié à la performance de sa cellule à cristaux liquides, sa vision extra-large et son extrême fiabilité.

Une simple pression simultanée sur les boutons poussoirs libère la cassette.

Serre-tête réglable (4 positions), forme enveloppante pour une protection optimale de la tête en matériau composite, ce qui vous assure une excellente résistance à la température (200 °C) et une remarquable légèreté.



2008-246

#### Circulation du flux

Vous pouvez choisir entre :

- Une ventilation de haut en bas qui arrive dans le haut du masque (1).
- Ou une ventilation latérale arrivant de chaque côté de la bouche (2).
- Ou un mix de ces deux solutions. Cette fonction assure aussi un très bon confort au soudeur.

Niveau de bruit : 75 dB max.

Poids du système d'alimentation ZEPHYR : 1275 g

Découvrez une nouvelle solution conçue pour protéger efficacement et confortablement vos soudeurs.



CE EN 175

CE EN 379

#### Avec la solution ZEPHYR, vous trouverez dans un sac de voyage :

- le masque ventilé ZEPHYR 4000 ou 3000,
- le système de ventilation assistée ZEPHYR avec ceinture prêt à l'emploi,
- le flexible d'air protégé par une housse assurant la connexion
- des bretelles,
- un chargeur de batterie,
- un indicateur de débit d'air,
- un filtre à particules supplémentaire.



2008-247

### 2 filtres à cristaux liquides ADVANCE : l'ère de la vision extra-large

#### Filtre ADVANCE 3000 teinte 4/9-13

La version **Advance 3000** présente 3 fonctions :

- **Auto-start** : il n'est plus nécessaire d'appuyer sur le bouton "on" avant de souder. Le masque démarre automatiquement.
- **Reset** : en cas de mauvais fonctionnement, deux pressions sur le bouton "reset" réinitialisent les paramètres initiaux.
- **Grinding** : cette position bloque le masque sur la teinte 4, destinée aux utilisateurs ayant à meuler.



2010-010

Filtre garanti 2 ans

#### Filtre ADVANCE 4000 teinte 4/9-13

La solution haut de gamme pour toutes vos applications :

- 4 modes de réglage à partir d'un écran LCD et de touches digitales :
- **Soudage** : teinte variable 4/9-13, réglage de la sensibilité et du retour à l'état clair
- **Meulage** : bridage du filtre en teinte claire de niveau 4
- **Coupage, soudage faible intensité** : teinte variable 5 à 9 pour procédés TIG faible intensité, microplasma, soudage oxyacétylénique...
- **"X mode"** : teinte variable 4/9-13 avec capteurs magnétiques pour soudage en extérieur, en arc caché...



2010-011

Filtre garanti 2 ans

Sécurité oculaire optimale

#### Caractéristiques des filtres Advance

	Filtre ADVANCE 3000 teinte 4/9-13	Filtre ADVANCE 4000 teinte 4/9-13
Temps de commutation clair/sombre	0,05 ms	0,05 ms
Temps de commutation sombre/clair	Ajustable de 0,1 à 1 s	10 positions par touches digitales
Réglage de la sensibilité	En continu	10 positions par touches digitales
Capteurs	4 capteurs optiques indépendants	4 capteurs optiques indépendants devenant magnétiques en mode "X"
Zone de vision	97 x 60 mm	97 x 60 mm
Teinte claire	Indice 4	Indice 4
Teinte sombre	Réglable par potentiomètre de 9 à 13	Réglable par touche digitale de 9 à 13
Mode meulage	Oui - teinte 4	Oui - teinte 4
Mode coupage/soudage flamme	Non	Oui - teinte 5 à 9
Protection permanente UV / IR	Oui	Oui
Type de batterie	2 piles lithium CR2450 3 Volt	2 piles lithium CR2450 3 Volt
Cellule solaire	Oui	Oui
Plage de température-utilisation	- 10 °C à + 55 °C	- 10 °C à + 55 °C
Plage de température-entreposage	- 30 °C à + 70 °C	- 30 °C à + 70 °C
Normes protection des yeux	CE EN 379	CE EN 379

Retrouvez notre offre complète d'accessoires et d'équipements de protection individuelle et collective de soudage-coupage sur [www.weldline-alw.com](http://www.weldline-alw.com).



# Protection de la tête



## L'appareil de protection respiratoire à ventilation assistée sur batterie ZEPHYR



EN 12941 TH2

GARANTIE 2 ANS



- 2 niveaux de débit d'air : 160 l/min et 200 l/min.
- Cet équipement vous donne une indication du débit d'air choisi, une indication de la charge de batterie et deux alarmes en cas d'insuffisance du débit d'air : une alarme sonore et une vibration. C'est important pour le soudeur qui est souvent dans un environnement bruyant. Un système spécifique envoie l'alarme sonore à travers le tuyau afin que le soudeur l'entende.
- La ceinture et les bretelles sont ignifugées.
- La ceinture est équipée d'un coussin assurant un bon niveau de confort.
- Le débranchement de la batterie est très simple : un seul bouton. Cette batterie lithium a une autonomie de 8 heures (+/- 5%) à débit nominal (160 l/min). Temps de charge de la batterie : 4 h. Une batterie haute capacité peut être mise en place pour des cas spécifiques avec une autonomie de 14 h (+/- 5% à 160 l/min). Temps de charge de la batterie : 7 h. Vous n'avez pas besoin de décharger complètement la batterie Li-Ion avant de la recharger.
- L'ouverture du filtre est également très facile avec un dispositif quart de tour, deux symboles indiquent s'il est fermé ou ouvert et quand la boîte de filtre est ouverte, les indications sont aussi écrites indiquant les positions.

### Protection et connexion du tuyau de ventilation

La connexion entre le système de ventilation et le masque se fait par un tuyau. La connexion avec le système de ventilation est étanche. Connexion rapide permettant une bonne flexibilité quand le soudeur tourne la tête. Le tuyau est équipé d'une protection extérieure (75% coton, 25% Kevlar).



À l'intérieur, 3 sortes de filtres peuvent être intégrés :

- 1 préfiltre contre les plus grosses particules,
- 1 filtre à particules P3 haute efficacité contre la poussière (> 0,3 micron) arrêtant 99,95% des poussières, fumées toxiques, aérosols solides et liquides. Surface du filtre à particule : 1 594 cm<sup>2</sup>,
- 1 filtre charbon actif contre les odeurs.

Le système complet est étanche.

### Caractéristiques du masque ZEPHYR :

- Poids masque avec filtre : 510 g
- Matériau masque : Nylon 66
- Couleur masque : Verte
- Norme Protection du visage : CE EN 175

### Masques livrés avec :

- 5 écrans de protection extérieurs
- 2 écrans de protection intérieurs traités anti-buée
- 1 bandeau anti-transpiration
- 1 coussin de confort sur serre-tête

### Liste des pièces du masque ZEPHYR

Description	Référence
1 Joint d'étanchéité	W000261992
2 Écran de protection extérieur CE EN 166	W000261993
3 Écran de protection intérieur CE EN 166	W000261994
4 Support écran de protection extérieur	W000272828
5 Boutons de support	W000276258
6 Serre tête	W000261986
7 Kit de réglage du serre tête	W000261987
8 Bandeau anti-transpiration	W000261999
9 Coussin de confort	W000261991
10 Pile de rechange	W000260920
11 Filtre ADVANCE 3000	W000260839
11 Filtre ADVANCE 4000	W000260974

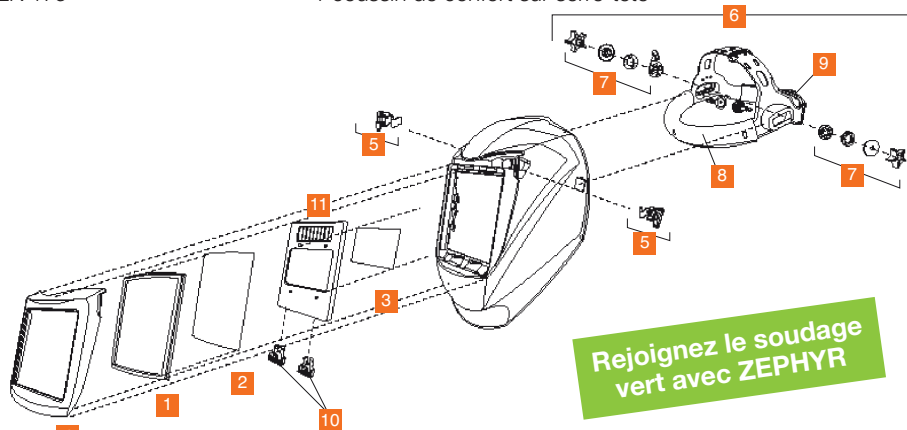

Rejoignez le soudage vert avec ZEPHYR

### Vue éclatée du système d'alimentation en air



Description	Référence
Masque ventilé complet avec filtre ADVANCE	3000 W000271202 4000 W000271201
a Batterie 8h (+/- 5%)	W000271210
a Batterie 14h (+/- 5%)	W000274379
b Filtre à particules (P3)	W000271208
c Pré-filtre	W000271207
Filtre charbon actif	W000271209
d Masque nu avec joint facial	W000271212
e Flexible d'air (110 cm)	W000271205
Protection flexible d'air	W000271206
f Ceinture (taille 70-113 cm) avec coussin de confort	W000271203
g Bretelles	W000271204
h Chargeur de batterie	W000271211
i Joint facial	W000272540

### Pour le soudage de précision, possibilité d'ajouter un verre loupe

Dioptrie	105 x 50 mm
1,0	W000335031
1,5	W000335032
2,0	W000335033
2,5	W000335034

Retrouvez notre offre complète d'accessoires et d'équipements de protection individuelle et collective de soudage-coupage sur [www.weldline-alw.com](http://www.weldline-alw.com).



### Masques à cristaux liquides CHAMELEON 3

#### 3 solutions dans un masque

Tout le confort et la sécurité de la technologie cristaux liquides dans une cagoule de soudage alliant confort et protection.

- Forme enveloppante pour une protection optimale de la tête.
- Serre-tête à crémaillère réglable sur 4 plans avec coussin de confort.
- **Auto-start** : le masque démarre automatiquement.
- **Reset** : 2 pressions sur ce bouton pour réinitialiser vos paramètres.
- **Grinding** : mode meulage en teinte 4 contante.



#### Masques livrés avec :

- 5 écrans de protection extérieurs
- 2 écrans de protection intérieurs traités anti-buée
- 1 bandeau anti-transpiration
- 1 coussin de confort sur serre-tête

**CE EN 175**

**CE EN 379**

Désignation	1 CHAMELEON 3 F	2 CHAMELEON 3 V	2 CHAMELEON 3 V+
Type de travaux	Soudage à l'électrode et MIG/MAG jusqu'à 175 A	Tous procédés de soudage spécial électrode et MIG/MAG	Tous procédés, spécial TIG
Type de teinte	<b>Fixe</b>	<b>Variable</b>	
Dimensions	110 x 90 x 5 mm	110 x 90 x 10 mm	
Poids	410 g	455 g	
Champ de vision	94 x 35 mm	97 x 47 mm	
Teinte claire	DIN 3	DIN 4	
Teinte sombre	DIN 11	Variable de 9 à 13	
Temps de réaction clair-sombre	0,27 ms	0,06 ms	0,05 ms
Réglage de la sensibilité	Non	Oui	
Retour à l'état clair	Automatique 0,12 sec	Réglable de 0,1 à 1 sec	
Capteurs	2 optiques indépendants		2 optiques indépendants haute sensibilité
Alimentation	Solaire	1 batterie lithium 3 V et cellules solaires	
Filtration	Permanente UV et IR		



Désignation	Référence	
Masque	CHAMELEON 3 V+	W000261353
	CHAMELEON 3 V	W000261352
	CHAMELEON 3 F	W000261351
Filtre	CHAMELEON 3 V+	W000260971
	CHAMELEON 3 V	W000260972
	CHAMELEON 3 F	W000260973
Masque nu	W000260975	
Joint étanchéité	W000261985	
Écran de protection extérieur CE EN 166	W000261983	
Écran de protection intérieur CE EN 166	3 F	W000335163
	3 V et V+	W000261984
Serre-tête	W000261986	
Kit de réglage du serre-tête	W000261987	
Bandeau anti-transpiration	W000261999	
Crochets fixation filtre	W000261990	
Support filtre	W000261989	
Coussin de confort	W000261991	
Pile de rechange	W000260920	

Retrouvez notre offre complète d'accessoires et d'équipements de protection individuelle et collective de soudage-coupage sur [www.weldline-alw.com](http://www.weldline-alw.com).



# Protection de la tête



## Masques à filtres passifs

EN 175  
EN 166

### Masques à main

• Livrés avec verre 105 x 50 mm teinte N°11 et écran CR39.

Désignation	Matière	Poids (sans verre)	Caractéristiques	Référence
1 SUPER AIGLON	Polyester renforcé fibre de verre	500 g	Ultra-robuste. Fenêtre 105 x 50 mm	W000011116
			Fenêtre 110 x 90 mm	W000011117
2 SUPER ECLIPSE	Polyamide	520 g	Fenêtre coulissante 105 x 50 mm (livré avec 2 écrans CR39)	W000011118
3 SOLIDO À MAIN	Polypropylène renforcé fibre de verre	255 g	Léger Fenêtre 105 x 50 mm	W000335126



### Masques de tête en polyester armé fibre de verre

- Excellente résistance à la chaleur (400 °C) et aux projections.
- Idéal pour soudage intensif.
- Livré avec serre-tête "A" ajustable, verre 105 x 50 mm teinte N°11 et écran CR39 anti-adhérent.



Désignation	Poids (sans verre ni serre-tête)	Caractéristiques	Référence
4 SUPER ROBUR	510 g	Masque convenant à tous les procédés ARC Fenêtre 105 x 50 mm	W000260437
		Fenêtre 110 x 90 mm	W000335129
5 SUPER ROBUR flip-up	550 g	Fenêtre relevable 105 x 50 mm (livré avec 2 écrans CR39)	W000335130
6 SUPER NILMENIOR	555 g	Fenêtre double vision : • 105 x 32 pointage teinte 5 • 105 x 50 soudage*	W000260438

\* Livré également avec verre 105 x 32 T11 et écran CR39

### Masque de tête WELDLUX

Vision panoramique 114 x 133 mm avec filtre passif SILVER PROTANE® teinte 11. Les filtres passifs miroités SILVER PROTANE® réfléchissent 70 % des rayons infrarouges responsables de la chaleur.

- profil très enveloppant
- matériau composite :  
- légèreté 390 g,  
- excellente résistance à la chaleur et aux projections.
- livré avec serre tête et verre.

Référence  
W000335131



### Masques de tête SOLIDO polypropylène renforcé fibre de verre

- Légèreté, résistance aux chocs, à la chaleur (jusqu'à 100 °C)
- Livrés avec serre-tête "A" ajustable, verre 105 x 50 mm, teinte N°11 et écran CR39.



Désignation	Poids (sans verre ni serre-tête)	Caractéristiques	Référence
7 SOLIDO	177 g	Fenêtre 105 x 50 mm	W000335127
8 SOLIDO flip-up	288 g	Fenêtre relevable 105 x 50 mm*	W000335136

\* Livré également avec écran CR39 intérieur 110 x 90 mm

### Accessoires pour masques de tête



Désignation	Caractéristiques	Référence
1 Serre-tête "A" ajustable pour masques ROBUR, NILMENIOR, SOLIDO	Matière polyamide, crémaillère renforcée et bandeau frontal en mousse interchangeable	W000011137
2 Serre-tête "A" ajustable pour masques WELDLUX	Rustique, facile à monter et à régler	W000335158
3 Bandeau anti-transpiration	Bandeau en mousse (par 10 pièces)	W000260486
4 Bavette cuir universelle	S'adapte sur toutes les cagoules et assure la protection du cou contre les rayonnements d'arc. Croûte de bovin naturelle, maintien par bande adhésive	W000335139

### Masques cuir

- Recommandés pour des opérations courtes et ponctuelles ou de contrôle.
- Utilisation dans des espaces exigus ou difficiles d'accès.
- Livrés avec verre 105 x 50 mm, teinte N°11.



Désignation	Poids (sans verre)	Caractéristiques	Référence
1 Masque portefeuille	120 g	En cuir pigmenté croûte de bovin, pliable sous forme de pochette	W000011115
2 Masque cuir fenêtre relevable	250 g	En cuir fine fleur, fenêtre relevable, mousse au niveau du front et des pommettes (livré avec 2 écrans CR39)	W000011135

# Protection du soudeur



## Protection des yeux



### Filtres passifs

EN 166  
verres clairs

EN 169  
verres teintés



### Choisissez la teinte de verre adaptée à votre travail

Intensité de courant (A)								
	Electrodes enrobées	MIG métaux lourds	MIG alliages légers	MAG	TIG	Gougeage	Coupage PLASMA	Soudage PLASMA
1								
2,5								6
5					8			7
10					9			8
20	8				10			9
30	9				11			10
40	10				12			11
60	11			9	13		11	12
80	12	10		10	14		12	13
100	13	11		11	15		13	14
150	14	12	11	12		10	14	15
175	15	13	12	13		11	15	
200	16	14	13	14		12		
225	17	15	14	15		13		
250	18	16	15	16		14		
300	19	17	16	17		15		
350	20	18	17	18		16		
400	21	19	18	19		17		
450	22	20	19	20		18		
500	23	21	20	21		19		

### Filtres passifs EN 169

Teinte	105 x 50		105 x 50 Golden	110 x 90		133 x 114 Golden	105 x 32	Rond D50	
	Par 100 pièces	Par 5 pièces	Par 5 pièces	Par 100 pièces	Par 5 pièces	Par 5 pièces	Par 5 pièces	Par 100 pièces	Par 10 pièces
5	W000010915	W000335009	-	W000010927	W000335035	-	W000335072	W000010925	W000335085
6	W000010916	W000335010	-	W000010928	W000335036	-	W000335073	W000010937	W000335086
7	W000010917	W000335011	-	W000010929	W000335037	-	W000335074	W000010949	W000335087
8	W000010918	W000335012	-	W000010930	W000335038	-	W000335075	-	W000335088
9	W000010919	W000335013	W000335025	W000010931	W000335039	W000335063	W000335076	-	-
10	W000010920	W000335014	W000335026	W000010932	W000335040	W000335064	W000335077	-	-
11	W000010921	W000335015	W000335027	W000010933	W000335041	W000335065	W000335078	-	-
12	W000010922	W000335016	W000335028	W000010934	W000335042	W000335066	W000335079	-	-
13	W000010923	W000335017	W000335029	W000010935	W000335043	W000335067	W000335080	-	-
14	W000010924	-	W000335030	W000010936	-	W000335068	-	-	-

Pour d'autres dimensions de verres, nous consulter

### Verres incolores EN 166

105 x 50		110 x 90		135 x 115	105 x 32	Rond D50
Par 100 pièces	Par 5 pièces	Par 100 pièces	Par 5 pièces	Par 5 pièces	Par 5 pièces	Par 100 pièces
W000010926	W000335018	W000010938	W000335044	W000335069	W000335081	W000010979

### Écrans anti-adhérent CR39 EN 166

105 x 50		110 x 90		135 x 115		105 x 32	
Par 150 pièces	Par 5 pièces	Par 150 pièces	Par 5 pièces	Par 150 pièces	Par 5 pièces	Par 150 pièces	Par 5 pièces
W000335019	W000335020	W000335045	W000335046	W000335070	W000335071	W000335082	W000335083

### Verres incolores grossissants (loupes) EN 166

105 x 50 à la pièce				
Dioptrie	1,0D	1,5D	2,0D	2,5D
	W000335031	W000335032	W000335033	W000335034

Blibox de 5 pièces. Les lentilles doivent être utilisées avec des verres filtrants teintés. Ils s'adaptent sur les masques passifs 105 x 50 mm, ainsi que sur les masques à cristaux liquides (CHAMELEON 3, EUROLUX ADVANCE et ZEPHYR).

Retrouvez notre offre complète d'accessoires et d'équipements de protection individuelle et collective de soudage-coupage sur [www.weldline-alw.com](http://www.weldline-alw.com)



# Protection des yeux



## Lunettes de protection soudage (oculaires teintés)



Désignation	Référence		Caractéristiques
	Teinte 5	Teinte 6	
<b>1 PILOT EVEREST</b> <b>EN 175</b>	W000011053	-	Lunettes à coques latérales pliables, oculaires ronds rodés, Ø 50 mm
<b>2 PILOT 1</b> <b>EN 175 EN 166</b>	W000011047	W000011048	Monture PVC souple noir monobloc, oculaires ronds rodés, Ø 50 mm, traitement anti-rayures
<b>3 CLASSIC OVER</b> <b>EN 175</b>	W000011054	-	Compatibles avec le port de lunettes de vue, traitement anti-rayures, oculaires en polycarbonate

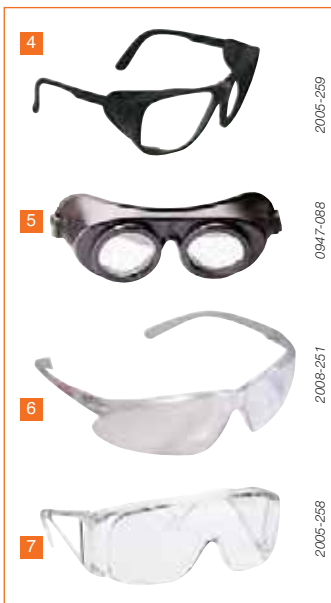

## Lunettes d'environnement (oculaires incolores)

Conformes aux normes **EN 166**

Désignation	Référence	Caractéristiques	
<b>4 CLASSIC VISIT CLEAR</b>	W000011057	Lunettes classiques avec coques latérales souples et articulées, oculaires immobilisés par vis centrale	
<b>5 PILOT 1 PLASTIC</b>	W000011049	Montures PVC souple noir monobloc, oculaires ronds Ø 50 mm polycarbonate incolore	
<b>6 FASHION VISIT</b>	Incolore	W000011062	
	Fumé	W000011063	Oculaires traités anti-rayures, anti-buée, anti-UV et antistatique
	Ambré jaune	W000011064	
<b>7 Surlunettes CLASSIC VISIT FIRST</b>	W000011056	Lunettes mono-écran panoramique compatibles avec port de lunettes de vue. Oculaires en polycarbonate	



# Protection auditive

## Bouchons antibruit

- Bouchons d'oreille à usage unique biodégradables et hygiéniques.
- Mousse basse pression qui s'étend lentement pour une utilisation longue durée et ultra confortable.

**Champ d'application :** ambiance sonore permanente jusqu'à 108 db (A).

**SNR :** 34 db.

	Référence
Bouchons d'oreille Max Lite Boîte de 500 paires	W000010989



Retrouvez notre offre complète d'accessoires et d'équipements de protection individuelle et collective de soudage-coupage sur [www.weldline-alw.com](http://www.weldline-alw.com)

# Protection du soudeur



## Protection du corps



### Vêtements de protection en cuir

#### Tabliers



Désignation		Référence À l'unité	Caractéristiques
1 <b>Tablier croûte</b>	90 x 60 cm	W000010586	Tablier tout croûte de croupon de bovin naturelle. Fermeture aisée par clips
	110 x 80 cm	W000010587	
2 <b>Tablier fleur</b>	110 x 80 cm	W000010588	Tablier en pleine fleur de bovin naturelle, fermeture type ceinture. Fermeture par lanières en cuir au niveau de la ceinture et de la bavette



EN 340 EN 470-1



#### Manchettes

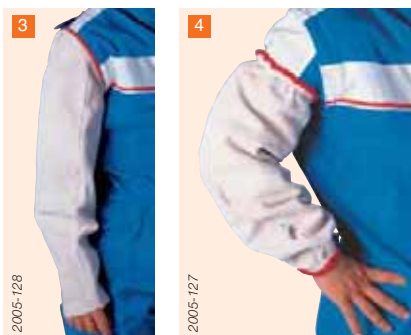

Désignation	Longueur	Référence À l'unité	Caractéristiques
3 <b>Manchettes longues</b>	670 mm	W000010593	Manchettes croûte de bovin naturelle. Fermeture assurée par bandes élastiques. Élastiques au poignet
4 <b>Manchettes courtes</b>	450 mm	W000010592	

#### Vestes, guêtres



Désignation	Taille / hauteur	Référence À l'unité	Caractéristiques
5 <b>Veste cuir croûte</b>	XL / 780 mm	W000010594	Veste cuir croûte de bovin naturelle, 1 poche intérieure, fermeture par bande velcro sous rabat cuir. col officier doublé coton
	XXL / 780 mm	W000010595	
6 <b>Veste cuir fleur 1/2 dos proban</b>	XL / 780 mm	W000010596	Veste cuir pleine fleur de bovin naturelle. 1 poche intérieure, fermeture par bande velcro sous rabat cuir. col officier doublé coton, avec demi dos coton ignifugé pour une meilleure ventilation
	XXL / 780 mm	W000010598	
7 <b>Guêtres sangles</b>	300 mm	W000010590	Guêtres tout croûte de bovin naturelle. Fermeture par lanières
8 <b>Guêtres velcro</b>	300 mm	W000010591	Guêtres tout croûte de bovin naturelle. Fermeture par bande velcro

Retrouvez notre offre complète d'accessoires et d'équipements de protection individuelle et collective de soudage-coupage sur [www.weldline-alw.com](http://www.weldline-alw.com)



# Protection du corps



## Vêtements de protection en coton ignifugé WELDCOT



### Confort, légèreté et protection

Vêtements de protection soudeur en coton ignifugé.

Fibre PYROVATEX® vous assurant confort, légèreté et protection.

Protection contre :

- L'embrasement éclair et les projections de métal fondu provenant d'opérations de soudage et de découpe
- La propagation des flammes (lorsque le vêtement entre accidentellement en contact avec des flammes)
- La chaleur rayonnante et par convection
- Les rayonnements ultraviolets



EN 340  
EN 531  
EN 470-1

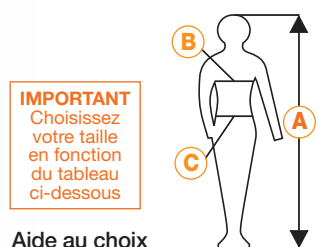
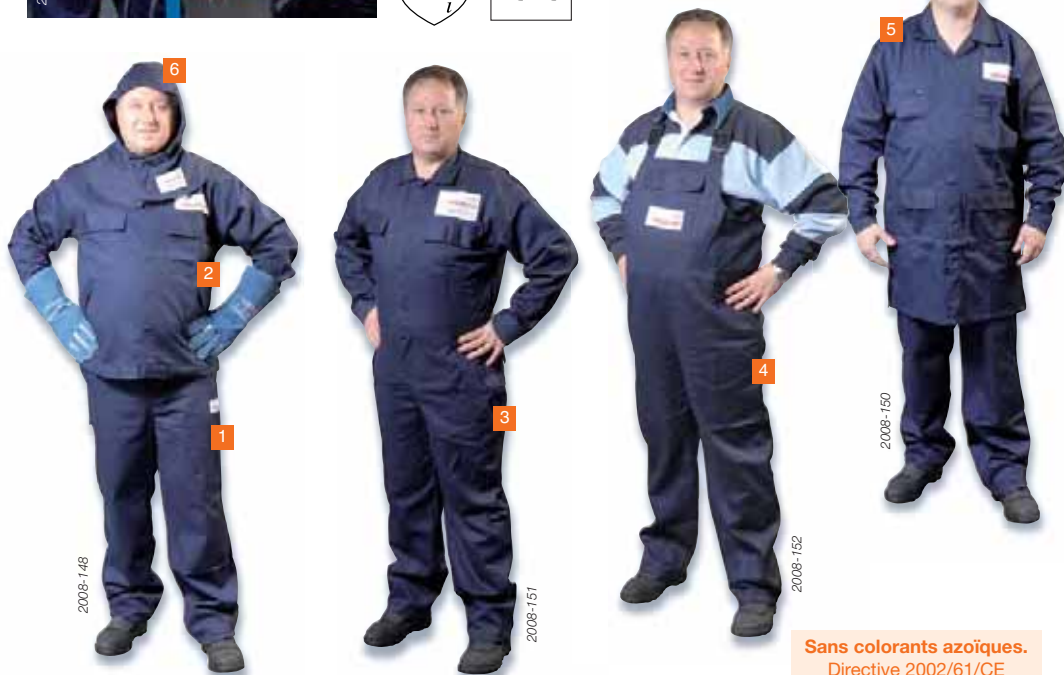

### Aide au choix

Taille	A	B	C
44	170 - 176	84 - 88	72 - 76
46	170 - 176	88 - 92	76 - 80
48	176 - 182	92 - 96	80 - 84
50	176 - 182	96 - 100	84 - 88
52	176 - 182	100 - 104	88 - 92
54	182 - 188	104 - 108	92 - 96
56	182 - 188	108 - 112	96 - 100
58	182 - 188	112 - 116	100 - 104
60	188 - 194	116 - 120	104 - 108
62	188 - 194	120 - 124	108 - 112
64	188 - 194	124 - 128	112 - 116
S	170 - 182	88 - 96	76 - 84
M	176 - 182	96 - 104	84 - 92
L	182 - 188	104 - 112	92 - 100
XL	182 - 194	112 - 120	100 - 108
XXL	188 - 194	120 - 128	108 - 116

Sans colorants azoïques.  
Directive 2002/61/CE

Taille	1 Pantalon	2 Veste	3 Combinaison	4 Cote	5 Blouse	6 Coiffe
S	W000261469	W000261474	W000261479	W000261484	W000261489	W000261499
M	W000261470	W000261475	W000261480	W000261485	W000261490	W000261500
L	W000261471	W000261476	W000261481	W000261486	W000261491	W000261501
XL	W000261472	W000261477	W000261482	W000261487	W000261492	-
XXL	W000261473	W000261478	W000261483	W000261488	W000261493	-

## Outils de sécurité obligatoires



### Kit de protection

L'utilisateur travaillant avec des produits acides doit se protéger soigneusement.

Référence  
W000267118

Le kit de protection inclut :

- 10 paires de gants résistant aux acides,
- Une paire de lunettes (EN 166) et un masque respiratoire (EN 9140) à double cartouche (A1B1) contre les vapeurs acides,
- Une combinaison XL complète de protection contre les risques chimiques,
- Une paire de chaussons.

### Pinceau

Compatible avec de l'acide.

Référence  
W000267116  
Boîte de 12



Retrouvez notre offre complète d'accessoires et d'équipements de protection individuelle et collective de soudage-coupage sur [www.weldline-alw.com](http://www.weldline-alw.com)

# Protection du soudeur



## Protection des mains



### Gants de soudage ARC-MIG/MAG

EN 420



LONG BASIC	LONG BASIC+	UNIVERSEL
<p><b>Croûte</b></p> <ul style="list-style-type: none"> <li>• jonc de renfort en croûte de bovin sur le dessus du pouce et la base des doigts</li> <li>• manchette en croûte de croupon naturelle épaisseur 1,3 mm</li> <li>• longueur totale du gant : 350 mm</li> <li>• utilisable sur les pièces métalliques jusqu'à 50 °C</li> </ul>	<p><b>Croûte renforcée pour une durée de vie supérieure</b></p> <ul style="list-style-type: none"> <li>• renfort paume, intérieur pouce et index pour résistance supérieure,</li> <li>• jonc et renfort en croûte de bovin sur le dessus du pouce et la base des doigts</li> <li>• manchette en croûte de croupon naturelle, épaisseur 1,3 mm</li> <li>• longueur totale du gant 350 mm</li> <li>• utilisable sur les pièces métalliques jusqu'à 100 °C</li> </ul>	<p><b>Paume cuir pleine fleur pour une excellente protection et une grande souplesse</b></p> <ul style="list-style-type: none"> <li>• paume, index et intérieur du pouce en pleine fleur de bovin naturelle</li> <li>• jonc de renfort en fleur de bovin sur le dessus du pouce et la base des doigts</li> <li>• dos et manchette en croûte de croupon naturelle, épaisseur 1,3 mm</li> <li>• protège artère en pleine fleur de bovin</li> <li>• longueur totale du gant : 350 mm,</li> <li>• utilisable sur les pièces métalliques jusqu'à 50 °C</li> </ul>
<p>Référence - Taille 10 W000010413</p>	<p>Référence - Taille 10 W000010414</p>	<p>Référence - Taille 10 W000010417</p>
<p>2122 EN 388 X1XX2X EN 407</p>	<p>2122 EN 388 X1XX2X EN 407</p>	<p>2122 X1XX2X EN 388 EN 407</p>

### Soudage TIG

TIG
<p><b>Pleine fleur d'agneau souplesse et dextérité</b></p> <ul style="list-style-type: none"> <li>• main en pleine fleur d'agneau naturelle</li> <li>• manchette en croûte de bovin naturelle</li> <li>• longueur totale du gant : 360 mm</li> <li>• utilisable sur les pièces métalliques jusqu'à 100 °C</li> </ul>
<p>Référence - Taille 9 W000010421</p> <p>Référence - Taille 10 W000010422</p>



STOPCALOR	STOPCALOR+	STOPCALOR ALU
<p><b>Croûte anti-chaueur</b></p> <ul style="list-style-type: none"> <li>• épaisseur 1,3 mm</li> <li>• main doublée de molleton</li> <li>• dos en une seule pièce</li> <li>• longueur totale du gant : 350 mm</li> <li>• utilisable sur les pièces métalliques jusqu'à 100 °C</li> </ul>	<p><b>Croûte et paume pleine fleur, anti-chaueur et grande souplesse</b></p> <ul style="list-style-type: none"> <li>• main doublée de molleton</li> <li>• longueur totale du gant : 350 mm</li> <li>• utilisable sur les pièces métalliques jusqu'à 100 °C</li> </ul>	<p><b>Croûte anti-chaueur et dos en tissu aramide aluminisé pour applications haute énergie</b></p> <ul style="list-style-type: none"> <li>• paume en cuir croûte de bovin et traitée antichaleur, doublée molleton</li> <li>• manchette côté paume cuir croûte de bovin doublée molleton</li> <li>• dos de la main et de la manchette en tissu Kevlar, une face grattée, une face aluminisée, double molleton</li> <li>• longueur totale du gant : 355 mm</li> <li>• utilisable sur les pièces métalliques jusqu'à 100 °C</li> </ul>
<p>Référence - Taille 10 W000010418</p>	<p>Référence - Taille 10 W000010419</p>	<p>Référence - Taille 10 W000010420</p>
<p>3133 414X4X EN 388 EN 407</p>	<p>EN 12 477A 3132 EN 388 413X4X EN 407</p>	<p>EN 12 477A 4244 413X4X EN 388 EN 407</p>

### Manutention

DOCKER
<ul style="list-style-type: none"> <li>• paume et onglets en fleur de bovin</li> <li>• dos en toile coton</li> <li>• manchette en toile</li> <li>• élastique de serrage sur le dos</li> </ul>
<p>Référence - Taille 10 W000010427</p>



Retrouvez notre offre complète d'accessoires et d'équipements de protection individuelle et collective de soudage-coupage sur [www.weldline-alw.com](http://www.weldline-alw.com)

# Chaussures de sécurité



EN ISO 20345

## Gamme CLASSIC WL

Modèles classiques avec coque de protection en acier et en semelle antiperforation en acier.

PENTATHLON WL : S3		RUGBY WL : S3		OXYGEN WL HRO 200° : S1P		GOLF WL : S1P																																																																																	
<b>Chaussure haute, souple et confortable en cuir fleur</b> <ul style="list-style-type: none"> <li>tige avec protection malléolaire</li> <li>doublure interne respirante, antibactérienne et résistante à l'abrasion</li> <li>semelle antidérapante, antichoc et antistatique</li> </ul>		<b>Chaussure basse, souple et confortable en cuir pleine fleur</b> <ul style="list-style-type: none"> <li>tige avec protection malléolaire</li> <li>doublure interne respirante, antibactérienne et résistante à l'abrasion</li> <li>semelle antidérapante, antichoc et antistatique</li> </ul>		<b>Chaussure haute en cuir fleur pigmenté</b> <ul style="list-style-type: none"> <li>équipée d'un système de protection métatarsale contre les projections métalliques et scories de soudage</li> <li>semelle antidérapante, antichoc, antistatique et résistante jusqu'à 200 °C</li> <li>coque de protection en acier</li> </ul>		<b>Chaussure basse en croûte velours. Empeigne perforée pour assurer une meilleure aération des pieds</b> <ul style="list-style-type: none"> <li>tissu externe en polyester 100% de haute résistance</li> <li>doublure interne en tissu respirant, antibactérien, absorbant et résistant à l'abrasion</li> <li>semelle antiperforation en acier</li> </ul>																																																																																	
																																																																																							
<table border="1"> <thead> <tr><th>Taille</th><th>Référence</th></tr> </thead> <tbody> <tr><td>39</td><td>W000266814</td></tr> <tr><td>40</td><td>W000266815</td></tr> <tr><td>41</td><td>W000266816</td></tr> <tr><td>42</td><td>W000266817</td></tr> <tr><td>43</td><td>W000266818</td></tr> <tr><td>44</td><td>W000266819</td></tr> <tr><td>45</td><td>W000266820</td></tr> <tr><td>46</td><td>W000266824</td></tr> <tr><td>47</td><td>W000266825</td></tr> </tbody> </table>		Taille	Référence	39	W000266814	40	W000266815	41	W000266816	42	W000266817	43	W000266818	44	W000266819	45	W000266820	46	W000266824	47	W000266825	<table border="1"> <thead> <tr><th>Taille</th><th>Référence</th></tr> </thead> <tbody> <tr><td>39</td><td>W000266796</td></tr> <tr><td>40</td><td>W000266755</td></tr> <tr><td>41</td><td>W000266797</td></tr> <tr><td>42</td><td>W000266799</td></tr> <tr><td>43</td><td>W000266801</td></tr> <tr><td>44</td><td>W000266800</td></tr> <tr><td>45</td><td>W000266802</td></tr> <tr><td>46</td><td>W000266803</td></tr> <tr><td>47</td><td>W000266804</td></tr> </tbody> </table>		Taille	Référence	39	W000266796	40	W000266755	41	W000266797	42	W000266799	43	W000266801	44	W000266800	45	W000266802	46	W000266803	47	W000266804	<table border="1"> <thead> <tr><th>Taille</th><th>Référence</th></tr> </thead> <tbody> <tr><td>39</td><td>W000266754</td></tr> <tr><td>40</td><td>W000266788</td></tr> <tr><td>41</td><td>W000266789</td></tr> <tr><td>42</td><td>W000266790</td></tr> <tr><td>43</td><td>W000266791</td></tr> <tr><td>44</td><td>W000266792</td></tr> <tr><td>45</td><td>W000266793</td></tr> <tr><td>46</td><td>W000266794</td></tr> <tr><td>47</td><td>W000266795</td></tr> </tbody> </table>		Taille	Référence	39	W000266754	40	W000266788	41	W000266789	42	W000266790	43	W000266791	44	W000266792	45	W000266793	46	W000266794	47	W000266795	<table border="1"> <thead> <tr><th>Taille</th><th>Référence</th></tr> </thead> <tbody> <tr><td>39</td><td>W000266756</td></tr> <tr><td>40</td><td>W000266780</td></tr> <tr><td>41</td><td>W000266781</td></tr> <tr><td>42</td><td>W000266782</td></tr> <tr><td>43</td><td>W000266783</td></tr> <tr><td>44</td><td>W000266784</td></tr> <tr><td>45</td><td>W000266785</td></tr> <tr><td>46</td><td>W000266786</td></tr> <tr><td>47</td><td>W000266787</td></tr> </tbody> </table>		Taille	Référence	39	W000266756	40	W000266780	41	W000266781	42	W000266782	43	W000266783	44	W000266784	45	W000266785	46	W000266786	47	W000266787
Taille	Référence																																																																																						
39	W000266814																																																																																						
40	W000266815																																																																																						
41	W000266816																																																																																						
42	W000266817																																																																																						
43	W000266818																																																																																						
44	W000266819																																																																																						
45	W000266820																																																																																						
46	W000266824																																																																																						
47	W000266825																																																																																						
Taille	Référence																																																																																						
39	W000266796																																																																																						
40	W000266755																																																																																						
41	W000266797																																																																																						
42	W000266799																																																																																						
43	W000266801																																																																																						
44	W000266800																																																																																						
45	W000266802																																																																																						
46	W000266803																																																																																						
47	W000266804																																																																																						
Taille	Référence																																																																																						
39	W000266754																																																																																						
40	W000266788																																																																																						
41	W000266789																																																																																						
42	W000266790																																																																																						
43	W000266791																																																																																						
44	W000266792																																																																																						
45	W000266793																																																																																						
46	W000266794																																																																																						
47	W000266795																																																																																						
Taille	Référence																																																																																						
39	W000266756																																																																																						
40	W000266780																																																																																						
41	W000266781																																																																																						
42	W000266782																																																																																						
43	W000266783																																																																																						
44	W000266784																																																																																						
45	W000266785																																																																																						
46	W000266786																																																																																						
47	W000266787																																																																																						

Spécifique pour activités de soudage

## Gamme TOP WL

Modèles fabriqués avec un matériau innovant. Coque de protection composite et semelle anti-perforation en fibre, apportant un confort optimal du pied.

PENTATHLON TOP WL 2 : S3		RUGBY TOP WL 2 : S3		BASKET TOP WL : S1P		FOOTING TOP WL : S1P																																																																																	
<b>Chaussure haute, souple et confortable en cuir fleur</b> <ul style="list-style-type: none"> <li>coque de protection en matériau composite</li> <li>semelle anti-perforation en fibre synthétique aussi résistante que l'acier mais avec une extrême souplesse qui procure un confort optimal</li> <li>l'absence de métal permet un passage des détecteurs de métaux sans difficulté (aéroports, boutique...)</li> </ul>		<b>Chaussure basse, souple et confortable en cuir pleine fleur</b> <ul style="list-style-type: none"> <li>coque de protection en matériau composite</li> <li>semelle anti-perforation en fibre synthétique aussi résistante que l'acier mais avec une extrême souplesse qui procure un confort optimal.</li> <li>l'absence de métal permet un passage des détecteurs de métaux sans difficulté (aéroports, boutique...)</li> </ul>		<b>Chaussure haute en croûte velours et tissu respirant</b> <ul style="list-style-type: none"> <li>tissu externe en polyester 100% de haute résistance</li> <li>semelle antidérapante, antichoc et antistatique</li> <li>coque de protection en matériau composite ultraléger et aussi résistant que l'acier</li> <li>semelle antiperforation en fibre synthétique aussi résistante que l'acier mais avec une extrême souplesse qui procure un confort optimal</li> </ul>		<b>Chaussure basse en croûte velours et tissu respirant</b> <ul style="list-style-type: none"> <li>tissu externe en polyester 100% de haute résistance</li> <li>semelle antidérapante, antichoc et antistatique</li> <li>coque de protection en matériau composite ultraléger et aussi résistant que l'acier</li> <li>semelle antiperforation en fibre synthétique aussi résistante que l'acier mais avec une extrême souplesse qui procure un confort optimal</li> </ul>																																																																																	
																																																																																							
<table border="1"> <thead> <tr><th>Taille</th><th>Référence</th></tr> </thead> <tbody> <tr><td>39</td><td>W000272541</td></tr> <tr><td>40</td><td>W000272542</td></tr> <tr><td>41</td><td>W000272543</td></tr> <tr><td>42</td><td>W000272544</td></tr> <tr><td>43</td><td>W000272548</td></tr> <tr><td>44</td><td>W000272546</td></tr> <tr><td>45</td><td>W000272547</td></tr> <tr><td>46</td><td>W000272549</td></tr> <tr><td>47</td><td>W000272550</td></tr> </tbody> </table>		Taille	Référence	39	W000272541	40	W000272542	41	W000272543	42	W000272544	43	W000272548	44	W000272546	45	W000272547	46	W000272549	47	W000272550	<table border="1"> <thead> <tr><th>Taille</th><th>Référence</th></tr> </thead> <tbody> <tr><td>39</td><td>W000272638</td></tr> <tr><td>40</td><td>W000272639</td></tr> <tr><td>41</td><td>W000272640</td></tr> <tr><td>42</td><td>W000272641</td></tr> <tr><td>43</td><td>W000272642</td></tr> <tr><td>44</td><td>W000272643</td></tr> <tr><td>45</td><td>W000272644</td></tr> <tr><td>46</td><td>W000272645</td></tr> <tr><td>47</td><td>W000272646</td></tr> </tbody> </table>		Taille	Référence	39	W000272638	40	W000272639	41	W000272640	42	W000272641	43	W000272642	44	W000272643	45	W000272644	46	W000272645	47	W000272646	<table border="1"> <thead> <tr><th>Taille</th><th>Référence</th></tr> </thead> <tbody> <tr><td>39</td><td>W000266868</td></tr> <tr><td>40</td><td>W000266869</td></tr> <tr><td>41</td><td>W000266870</td></tr> <tr><td>42</td><td>W000266871</td></tr> <tr><td>43</td><td>W000266872</td></tr> <tr><td>44</td><td>W000266873</td></tr> <tr><td>45</td><td>W000266874</td></tr> <tr><td>46</td><td>W000266875</td></tr> <tr><td>47</td><td>W000266876</td></tr> </tbody> </table>		Taille	Référence	39	W000266868	40	W000266869	41	W000266870	42	W000266871	43	W000266872	44	W000266873	45	W000266874	46	W000266875	47	W000266876	<table border="1"> <thead> <tr><th>Taille</th><th>Référence</th></tr> </thead> <tbody> <tr><td>39</td><td>W000266857</td></tr> <tr><td>40</td><td>W000266859</td></tr> <tr><td>41</td><td>W000266861</td></tr> <tr><td>42</td><td>W000266862</td></tr> <tr><td>43</td><td>W000266863</td></tr> <tr><td>44</td><td>W000266865</td></tr> <tr><td>45</td><td>W000266866</td></tr> <tr><td>46</td><td>W000266864</td></tr> <tr><td>47</td><td>W000266867</td></tr> </tbody> </table>		Taille	Référence	39	W000266857	40	W000266859	41	W000266861	42	W000266862	43	W000266863	44	W000266865	45	W000266866	46	W000266864	47	W000266867
Taille	Référence																																																																																						
39	W000272541																																																																																						
40	W000272542																																																																																						
41	W000272543																																																																																						
42	W000272544																																																																																						
43	W000272548																																																																																						
44	W000272546																																																																																						
45	W000272547																																																																																						
46	W000272549																																																																																						
47	W000272550																																																																																						
Taille	Référence																																																																																						
39	W000272638																																																																																						
40	W000272639																																																																																						
41	W000272640																																																																																						
42	W000272641																																																																																						
43	W000272642																																																																																						
44	W000272643																																																																																						
45	W000272644																																																																																						
46	W000272645																																																																																						
47	W000272646																																																																																						
Taille	Référence																																																																																						
39	W000266868																																																																																						
40	W000266869																																																																																						
41	W000266870																																																																																						
42	W000266871																																																																																						
43	W000266872																																																																																						
44	W000266873																																																																																						
45	W000266874																																																																																						
46	W000266875																																																																																						
47	W000266876																																																																																						
Taille	Référence																																																																																						
39	W000266857																																																																																						
40	W000266859																																																																																						
41	W000266861																																																																																						
42	W000266862																																																																																						
43	W000266863																																																																																						
44	W000266865																																																																																						
45	W000266866																																																																																						
46	W000266864																																																																																						
47	W000266867																																																																																						

Retrouvez notre offre complète d'accessoires et d'équipements de protection individuelle et collective de soudage-coupage sur [www.weldline-alw.com](http://www.weldline-alw.com)

# Outils du soudeur

## Accessoires



### Brosses, marteaux et accessoires



Brosses	Référence
1 Brosse 4 rangs en acier laitoné	W000010162
2 Brosse 4 rangs en acier trempé	W000010163
3 Brosse 2 rangs en inox	W000010164
4 Brosse 4 rangs en inox	W000010165
5 Brosse spéciale aluminium	W000010166
6 Brosse métallique rivetée	acier au carbone acier inoxydable W000335161 W000335160

Marteaux	Référence
7 Tête en acier et manche en bois	W000010801
8 Tête en acier et manche rouge	W000010800
9 Marteau en inox	W000010556

Cosses	Ø perçage	Câble	Référence
10 Cosse	11 mm	0 - 25 mm <sup>2</sup>	W000010094
11 Cosse	14 mm	25 - 35 mm <sup>2</sup>	W000010095
12 Cosse	14 mm	35 - 50 mm <sup>2</sup>	W000010096
13 Cosse	16 mm	50 - 70 mm <sup>2</sup>	W000010640
	16 mm	70 - 100 mm <sup>2</sup>	W000335165

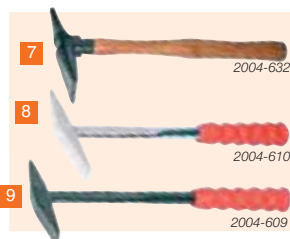

Contrôleurs de température	Température	Référence à l'unité
TEMPILSTIK 100	100 °C - 212 °F	W000010156
TEMPILSTIK 120	120 °C - 248 °F	W000011042
TEMPILSTIK 150	150 °C - 302 °F	W000010157
TEMPILSTIK 177	177 °C - 350 °F	W000011045
TEMPILSTIK 200	200 °C - 392 °F	W000010158
14 TEMPILSTIK 232	232 °C - 450 °F	W000011044
TEMPILSTIK 250	250 °C - 482 °F	W000010159
TEMPILSTIK 300	300 °C - 572 °F	W000010160
TEMPILSTIK 350	350 °C - 662 °F	W000010161
TEMPILSTIK 370	370 °C - 698 °F	W000011043

Calibre de soudure	Référence
15	W000011041

- Mesure précise de l'épaisseur des cordons de soudure, à plat et dans les angles à 90°
- Capacité 20 mm avec double vernier au 1/10 de mm
- 4 angles de contrôle de chanfrein : 90°, 80°, 70° et 60°
- Livré avec étui en cuir

### Câbles, connecteurs et accessoires

#### Câbles secondaires néoprène

Ø câble	Intensité maxi	H01N2D souple		H01N2E extra-souple
		Réf. au mètre	Réf. à la couronne de 50 m	Réf. au mètre
16 mm <sup>2</sup>	130 A	W000260272	W000260274	W000010137
25 mm <sup>2</sup>	172 A	W000260273	W000260275	W000010138
35 mm <sup>2</sup>	216 A	W000260271	W000260276	W000010139
50 mm <sup>2</sup>	273 A	W000260270	W000260277	W000010140
70 mm <sup>2</sup>	340 A	W000260269	W000260278	W000010141
95 mm <sup>2</sup>	412 A	W000260268	W000260279	W000010142
120 mm <sup>2</sup>	480 A	-	-	W000010143



#### Norme harmonisée HD 516 S2/A1 modification du 4.4.5

Nos câbles de soudage sont conformes aux exigences en matière de sécurité ainsi qu'au test de résistance aux particules incandescentes qui sont fréquemment générées en cours de soudage.

#### Connecteurs

EN 60974-12



Désignation	Ø	Ø câble (mm <sup>2</sup> )	Intensité maxi	Référence
A Connecteur mâle	9	10-25	250 A	W000010559
	13	35-50	400 A	W000010560
	13	35-95	600 A	W000010092
B Connecteur femelle	13	70-95	600 A	W000010561
	9	10-25	250 A	W000010562
	13	35-50	400 A	W000010563
	13	35-95	600 A	W000010093
				W000010564

### Torches MAGLITE

GARANTIE 10 ANS



Description	Composition	Poids (g)	Longueur (mm)	Piles (nb et type)	Référence
Mini AAA	1 lampe + 1 agrafe-stylo + 2 piles LR3	49	127	2 LR3	W000211966
AA	1 lampe + 1 étui nylon + 2 piles LR6	106	145	2 LR6	W000211967
2D	1 lampe	421	254	2 LR20	W000211968
3D	1 lampe	506	307	3 LR20	W000211969
4D	1 lampe	562	369	4 LR20	W000211970



#### Ensemble Torche MAG + batterie + chargeur

- Batterie nickel-cadmium avec chargeur
- Rechargeable jusqu'à 1 000 fois : la plus puissante des lampes torches

Référence W000211929

Retrouvez notre offre complète d'accessoires et d'équipements de protection individuelle et collective de soudage-coupage sur [www.weldline-alw.com](http://www.weldline-alw.com)

# Liquides, sprays et pâtes



EN 3452-2  
ASME  
RCCM (nucléaire)

## Contrôle non-destructif des criques et fissures par ressuage

Haute qualité de détection, facile et rapide d'emploi. Homologation



Désignation	Caractéristiques	Référence
<b>1 SKINCRIC C-10/S1</b>	Dégraissage des pièces avant application du pénétrant. 400 ml net.	W000011096
<b>2 SKINCRIC P-138/SA</b>	Localisation des défauts débouchants. Rinçage à l'eau. Utilisable sur tôle chaude (5-220 °C). 400 ml net.	W000011095
<b>3 SKINCRIC R-764/S1</b>	Mise en évidence des défauts par coloration du pénétrant. Examen à la lumière du jour. 400 ml net.	W000011097

Désignation	Caractéristiques	Référence
<b>ARDROX solvant 9 PR5</b>	Dégraissage avant application du pénétrant, élimination de l'excès de révélateur. 500 ml net.	W000011080
<b>ARDROX pénétrant 9 VF2</b>	Localisation des défauts débouchants. 500 ml net.	W000011078
<b>ARDROX révélateur 9D1</b>	Agents capillaires mettant en évidence les défauts après action du révélateur. 500 ml net.	W000011079



Attention : avant utilisation, lisez la **FDS** (Fiche de Données de Sécurité) disponible sur [www.oerlikon.fr](http://www.oerlikon.fr) rubrique **Documentation technique**

Repérez le numéro de lot du spray et consultez les certificats de conformité sur [www.weldline-alw.com](http://www.weldline-alw.com)



## Dégraissant, décapant et passivant pour inox

Désignation	Caractéristiques	Référence
<b>1 PICKLINOX</b>	Décapant pour l'élimination des traces noires présentes à la surface de l'acier inoxydable après soudage.*	Gel 2 kg <b>W000266426</b>
		Pâte 2 kg <b>W000266428</b>
<b>2 CLEANOX</b>	Dégraissant acide pour acier inoxydable.*	Liquide 6 kg <b>W000266423</b>
<b>3 RESTORINOX</b>	Passivant pour restauration de la surface de l'acier inoxydable.*	Gel 2 kg <b>W000266430</b>

\* Ces produits sont également disponibles sous d'autres formats : nous consulter.

Attention : avant utilisation, lisez la **FDS** (Fiche de Données de Sécurité) disponible sur [www.oerlikon.fr](http://www.oerlikon.fr) rubrique **Documentation technique**



# Protection anti-chaueur

## THERMISHIELD

### Descriptif technique :

- Le THERMISHIELD est conçu pour arrêter la chaleur de toutes les surfaces pendant le soudage et le brasage.
- Il empêche la déformation des métaux et des plastiques provoquée par la chaleur d'un chalumeau.
- Volume : 500 ml.

### Technique opératoire :

- Bien agiter avant emploi et vaporiser sur toute la surface à protéger.
- Utiliser dans des zones bien ventilées.

Référence  
**W000274839**

Retrouvez notre offre complète d'accessoires et d'équipements de protection individuelle et collective de soudage-coupage sur [www.weldline-alw.com](http://www.weldline-alw.com)

# Outils du soudeur

## Décapage, polissage et marquage des aciers inox

### OPTICLEAN

Installation à technologie "Inverter" pour le décapage, le polissage et le marquage des aciers inoxydables.

#### Caractéristiques :

- Équipé d'un pistolet à pompe manuelle avec un tube de liquide à décaper placé dans ce dernier.
- Fonctionne en courant alternatif et non en courant continu (contrôle électronique du courant).  
Technologie "Inverter".

#### Avantages :

- L'opérateur ne doit plus tremper la pompe dans le liquide pour décaper la pièce et il n'est donc plus nécessaire d'interrompre plusieurs fois l'opération (productivité plus importante).
- Il n'y a plus le risque d'abîmer le métal si le pistolet touche accidentellement le produit manufacturé.

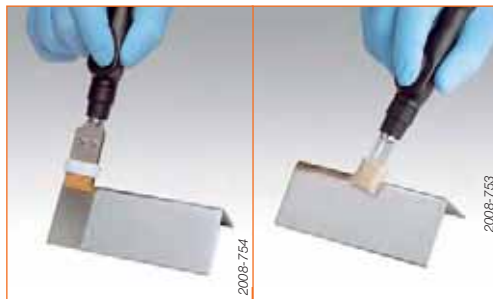

#### Données techniques :

Modèle	OPTICLEAN
Tension d'alimentation	220 V - 50/60 Hz
Puissance	300 W
Tension électrode	10/30 V AC/DC
Classe d'isolation	IP23
Niveau sonore	<10 dB (A)
Poids (à vide)	4,5 kg
Dimensions	280 x 210 x 135 mm



#### Avantages complémentaires :

comparé à une utilisation de gel ou de pâte décapante :

- **AVANTAGE ESTHÉTIQUE** : ne laisse pas d'auréoles sur l'inox.
- **AVANTAGE ÉCOLOGIQUE** : ne produit pas d'effluents polluants qu'il faut éliminer, car les tôles se nettoient simplement à l'aide d'un chiffon humide. Dans la solution avec gel ou pâte pour chaque mètre de soudure il faut utiliser au moins 5 litres d'eau pour éliminer le décapant sur la pièce. Cette eau polluée doit être éliminée à l'aide de dispositifs d'épuration très chers. Le non-respect de la réglementation en vigueur est un délit pénal.
- **AVANTAGE LOGISTIQUE** : de grands espaces, en plein air, réservés pour le décapage ne sont pas nécessaires, car l'utilisation de l'appareil ne comporte pas de risque d'émission de vapeurs toxiques ni l'installation d'un circuit d'écoulement des eaux. En comparaison le gel et la pâte sont agressifs et polluants, ils ne doivent pas être utilisés dans des endroits fermés, afin d'éviter le risque d'inhalation de vapeurs toxiques.
- **AVANTAGE ÉCONOMIQUE** : avec OPTICLEAN, il n'est pas nécessaire de passer après avoir décapé. En comparaison, le décapage avec le gel ou la pâte a besoin de la phase de passivation pour reconstituer la couche d'oxyde appauvrie de chrome éliminé par le décapage. Si la phase de passivation est négligée, l'acier ne sera plus inoxydable dans la partie où il a été soudé et décapé.

#### Équipements et produits pour le décapage

Désignation	Référence	Installation complète OPTICLEAN W000271933	Kit de rechange décapage OPTICLEAN W000271938
Inverter OPTICLEAN	-	•	-
Torche OPTICLEAN	-	•	•
Pointe étroite en acier inox à 60°	W000272355	•	•
Pointe étroite en acier inox à 90°	W000272354	•	•
Pointe large en acier inox à 60°	W000272357	•	•
Pointe large en acier inox à 90°	W000272356	•	•
Tampons pour pointe étroite à 90°	W000272351	•	•
Tampons pour pointe large à 90°	W000272348	•	•
Tampons pour pointe étroite à 60°	W000272352	•	•
Tampons pour pointe large à 60°	W000272349	•	•
OPTICLEAN liquide écologique de 100 ml	W000272038	•	•
OPTICLEAN liquide soft de 100 ml	W000272346	•	•

#### Équipements et produits pour le polissage

Désignation	Référence	Kit de polissage W000271935
Pointe en graphite de 11 mm	W000272028	•
Pointe en graphite de 22 mm	W000272030	•
Tampons pour pointe graphite 11 mm	W000272034	•
Tampons pour pointe graphite 22 mm	W000272036	•
Bague pour pointe 11 mm	W000272035	•
Bague pour pointe 22 mm	W000272037	•
Flacon de liquide de polissage 100 ml	W000272347	•

#### Équipements et produits pour le marquage

Désignation	Référence	Kit de marquage W000271936
Pointe en graphite de 35 mm	W000272039	•
Tampons pour marquage	W000272040	•
Flacon de liquide de marquage 100 ml	W000272041	•

Retrouvez notre offre complète d'accessoires et d'équipements de protection individuelle et collective de soudage-coupage sur [www.weldline-alw.com](http://www.weldline-alw.com)



**PROTECLITE** : une gamme pour l'aménagement des lieux destinés au soudage  
- de façon permanente ou temporaire - permettant de répondre aux exigences spécifiques des procédés de soudage/coupage/meulage :

- protection visuelle
- protection thermique (chaleur, ignition et particules incandescentes)
- protection sonore
- absence de courants d'air

Toutes nos protections sont auto-extinguibles.

Toutes nos protections anti-UV (couleurs Orange CE, vert teinte 6, vert teinte 9) sont conformes à la norme EN 1598.

Ne pas utiliser de protections translucides pour le soudage.

### Données techniques des transmissions de lumière à travers rideaux et lanières de soudage :

Transmission de lumière en %

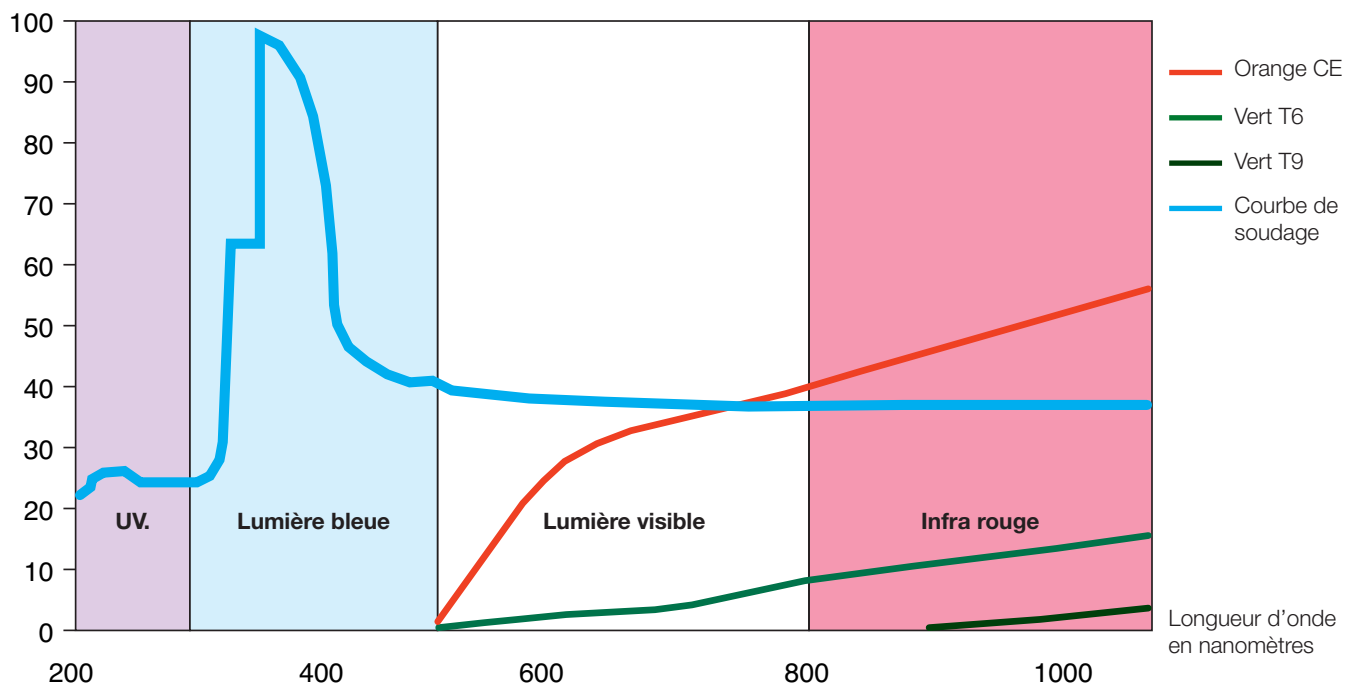

Retrouvez notre offre complète d'accessoires et d'équipements de protection individuelle et collective de soudage-coupage sur [www.weldline-alw.com](http://www.weldline-alw.com)

# Environnement du soudeur

## Protection d'atelier



### Écrans mobiles :

Écrans isolés, écrans associés, triptyques et extensions permettent de réaliser la configuration souhaitée (cabines, portes, cloisons franchissables,...).

Protection anti-UV conforme EN 1598



### Critères de choix :

- Rideaux tendus épaisseur 0,4 mm : léger, rigide et économique
- Rideaux souples épaisseur 0,4 mm : léger et meilleure résistance à la déchirure
- Lanières (épaisseur 1 ou 2 mm) : robuste et stable (franchissement)



Nom (R) : rideau - (L) : lanière	Type	Protection	Dimensions l x H (m)	Dimensions de la protection l x H (m)	Épaisseur (mm)	Roulettes pivotantes à blocage	Modularité
<b>1 PREMIUM (R)</b>	Écran	1 rideau tendu	1,75 x 2	1,7 x 1,7	0,4		
<b>2 PROTECTLITE (R)</b>		2 rideaux souples	2 x 2,1	1,4 x 1,6		X	X
<b>3 UNIVERSAL (R)</b>		2 rideaux souples	2,1 x 2,1	1,4 x 1,8		X	X
<b>4 PROTECTLITE (L)</b>	Écran	1 kit de 4 lanières 570 x 1 mm	2 x 2,1	2 x 1,6	1	X	X
<b>5 HORUS (L)</b>		1 kit de 4 lanières 570 x 1 mm	1,86 x 1,93	1,86 x 1,8		X	X
<b>6 OPTILAM (L)</b>		1 kit de 7 lanières 300 x 2 mm	1,86 x 1,93	1,86 x 1,75	2		
<b>7 UNIVERSAL (L)</b>		3 kits de 4 lanières 300 x 2 mm	2,1 x 2,1	2,1 x 1,8		X	X
<b>8 MODULABLE (R)</b>	Triptyque	1 rideau tendu	3,42 x 1,9	0,8 + 1,8 + 0,8 x 1,3	0,4	X	
<b>9 PROTECTLITE (R)</b>		3 rideaux souples	3,5 x 2	0,8 + 1,9 + 0,8 x 1,6		X	X
<b>10 UNIVERSAL (R) 3,5 m</b>		3 rideaux souples	3,5 x 2,1	0,7 + 2,1 + 0,7 x 1,8		X	X
<b>11 UNIVERSAL (R) 4,3 m</b>		4 rideaux souples	4,3 x 2,1	1,1 + 2,1 + 1,1 x 1,8		X	X
<b>12 PROTECTLITE (L)</b>	Triptyque	2 kits de 4 lanières 570 x 1 mm	3,5 x 2	0,8 + 1,9 + 0,8 x 1,6	1	X	X
<b>13 UNIVERSAL (L) 3,5 m</b>		4 kits de 4 lanières 300 x 2 mm	3,5 x 2,1	0,7 + 2,1 + 0,7 x 1,8	2	X	X
<b>14 UNIVERSAL (L) 4,3 m</b>		5 kits de 4 lanières 300 x 2 mm	4,3 x 2,1	1,1 + 2,1 + 1,1 x 1,8		X	X

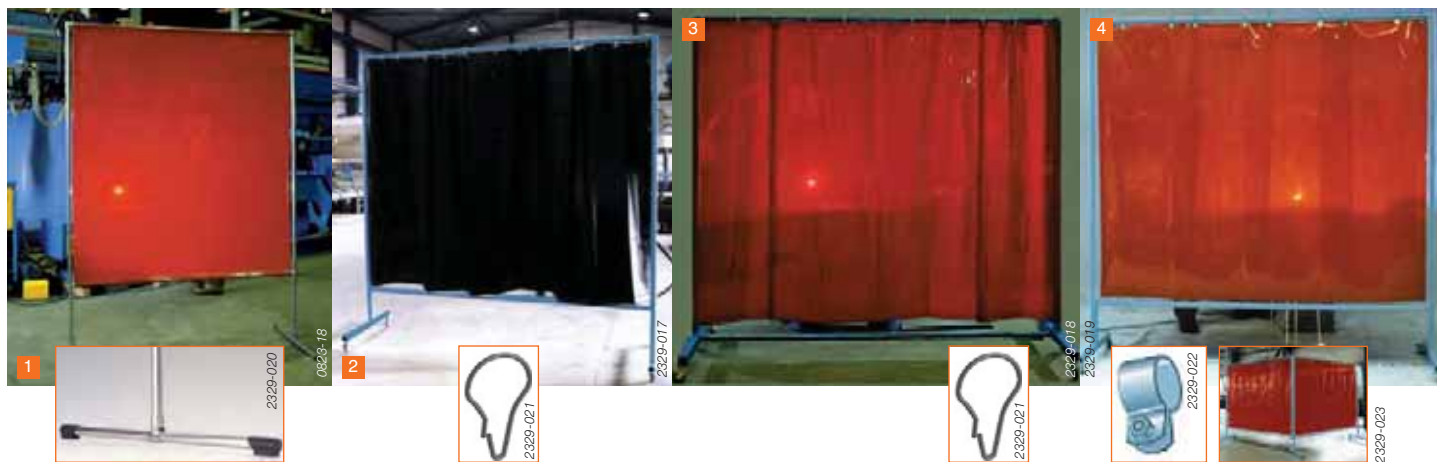

Retrouvez notre offre complète d'accessoires et d'équipements de protection individuelle et collective de soudage-coupage sur [www.weldline-alw.com](http://www.weldline-alw.com)

# Protection d'atelier



Caractéristiques	Orange CE	Vert teinte 6	Vert teinte 9	Transparent
léger et stable	W000010365	W000010363	W000010364	-
très bon rapport qualité / prix	W000010521	W000010522	W000010523	-
stabilité exceptionnelle, seuil bas	W000010524	W000010525	W000010526	-
l'écran à lanières économique	W000010471	W000010519	W000010520	-
franchissable, réalisation ultra rapide de cabines, avec roulettes	W000260715 + W000010262	W000260715 + W000010485	W000260715 + W000010488	-
franchissable, réalisation ultra rapide de cabines	W000010472	-	W000010474	-
stabilité exceptionnelle, seuil bas	W000010490	-	W000010492	-
léger et stable	W000010476	-	W000010478	-
très bon rapport qualité / prix	W000010480	W000010481	W000010482	-
stabilité exceptionnelle, seuil bas	W000010277	W000010275	W000010276	W000010279
stabilité exceptionnelle, seuil bas, grande largeur	W000010287	W000010285	W000010286	W000010289
le triptyque à lanières économique	W000010494	W000010495	W000010496	-
stabilité exceptionnelle, seuil bas	W000010282	-	W000010281	-
stabilité exceptionnelle, seuil bas, grande largeur	W000010292	-	W000010291	-

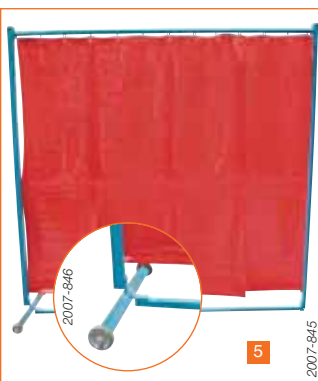

Retrouvez notre offre complète d'accessoires et d'équipements de protection individuelle et collective de soudage-coupage sur [www.weldline-alw.com](http://www.weldline-alw.com)

# Environnement du soudeur

## Protection d'atelier



### Lanières de protection soudage et contre la poussière, le froid, les projections et le bruit

Protection anti-UV et IR  
EN 1598



#### Conditionnement par rouleaux de 50 m

##### Les Plus :

- Auto-extinguibles et proposées en différentes teintes.

Largeur	Épaisseur	Couleur	Référence
200 mm	2 mm	Transparent	W000010239
300 mm	2 mm	Orange CE	W000010230
	2 mm	Vert T6	W000010228
	2 mm	Vert T9	W000010229
	2 mm	Transparent	W000010240
	3 mm	Orange CE	W000010232
	3 mm	Vert T9	W000010458
400 mm	3 mm	Transparent	W000010241
	4 mm	Transparent	W000010242

#### Lanières coupées et poinçonnées sur mesure

Largeur	Épaisseur	Couleur	Référence
300 mm	2 mm	Orange CE	W000010235
	2 mm	Vert T6	W000010233
	2 mm	Vert T9	W000010234
200 mm	2 mm	Transparent	W000010243
300 mm	2 mm	Transparent	W000010244
	3 mm	Transparent	W000010245
400 mm	4 mm	Transparent	W000010246

**Commentaire :** pour obtenir 10 lanières de hauteur 1,80 m, vous devez commander 18 fois la référence W000010XXX correspondant à la couleur dont vous avez besoin.

#### Crochets de suspension pour lanières

- lot de 11

Largeur 200 mm, pour tubes 33,7 mm (tournant libre sur tube 32 mm)

Référence W000010459

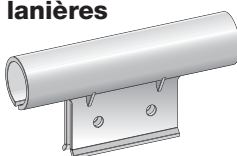

#### Bagues intermédiaires - lot de 10

Pour recouvrement 33% (intercalée entre 2 crochets de suspension)

Référence W000010460

SUR DEMANDE  
Délai de livraison 2 à 3 semaines

#### Recouvrement 66%

Le nombre de crochets est égal au nombre de lanières + 1

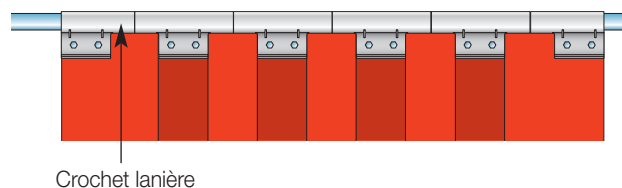

Crochet lanière

#### Recouvrement 33%

Le nombre de crochets est égal au nombre de lanières + 1

Le nombre de bagues est égal au nombre de lanières - 1

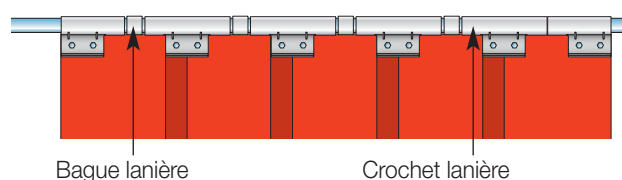

Bague lanière

Crochet lanière

#### Conditionnement par kits

Nombre de lanières	Total largeur	Épaisseur	Couleur	Hauteur	Référence
Kit 4 lanières de largeur 570 mm	2 000 mm	1 mm	Orange CE	1 600 mm	W000010261
	2 000 mm	1 mm	Vert T6	1 600 mm	W000010484
	2 000 mm	1 mm	Vert T9	1 600 mm	W000010487
	2 000 mm	1 mm	Orange CE	1 800 mm	W000010262
	2 000 mm	1 mm	Vert T6	1 800 mm	W000010485
	2 000 mm	1 mm	Vert T9	1 800 mm	W000010488
	2 000 mm	1 mm	Orange CE	2 000 mm	W000010263
	2 100 mm	2 mm	Orange CE	1 800 mm	W000010333
Kit 4 lanières de largeur 300 mm	2 100 mm	2 mm	Vert T9	1 800 mm	W000010335
	1 860 mm	2 mm	Orange CE	1 750 mm	W000010257
Kit 7 lanières de largeur 300 mm	1 860 mm	2 mm	Vert T9	1 750 mm	W000010256

Kit fourni avec 13 anneaux

Retrouvez notre offre complète d'accessoires et d'équipements de protection individuelle et collective de soudage-coupage sur [www.weldline-alw.com](http://www.weldline-alw.com)

# Protection d'atelier



## Rideaux de protection contre les rayons de l'arc et projections de soudage

### Rideaux souples de protection

**EN 1598**

#### Les Plus :

- Auto extingnibles, ourlés sur les quatre côtés, résistants aux déchirures, en PVC épaisseur 0,4 mm (0,45 mm pour le vert T9).
- Protection anti UV, conforme à la norme EN 1598.
- Livrés avec 7 œillets sur leur largeur et 7 anneaux métalliques de suspension.
- Juxtaposition des rideaux par boutons pression sur leur hauteur.



Couleur	Épaisseur	Largeur	Hauteur	Référence
Orange CE	0,40 mm	1 400 mm	1 400 mm	W000010354
Vert T6	0,40 mm			W000010350
Vert T9	0,45 mm			W000010358
Transparent	0,40 mm			W000010466
Orange CE	0,40 mm		1 600 mm	W000010355
Vert T6	0,40 mm			W000010351
Vert T9	0,45 mm			W000010359
Transparent	0,40 mm			W000010467
Orange CE	0,40 mm		1 800 mm	W000010356
Vert T6	0,40 mm			W000010352
Vert T9	0,45 mm			W000010360
Transparent	0,40 mm			W000010468
Orange CE	0,40 mm	2 000 mm	W000010357	
Vert T6	0,40 mm		W000010353	
Vert T9	0,45 mm		W000010361	
Transparent	0,40 mm		W000010469	

#### Exemple de commande sur mesure :

- › Besoin de 2 rideaux, largeur 1,80 m et hauteur 3 m, soit 5,4 m<sup>2</sup>. Donc pour 2 rideaux, besoin de 10,8 m<sup>2</sup> soit 11 m<sup>2</sup>.
- › Bien préciser la largeur et la hauteur des rideaux ainsi que la couleur. Les œillets et les anneaux métalliques de suspension seront fournis sur la largeur indiquée, les boutons pression de jonction des rideaux sur la hauteur.
- › Les rideaux sont ourlés sur les 4 côtés.

#### Autres rideaux :

- Fournis sur demande et sous un délai de 15 jours :
  - hauteur : 2 200, 2 400, 2 600, 2 800, 3 000 mm
  - largeur : 1 400 mm.
- Rideaux sur mesure en dimensions spéciales au m<sup>2</sup> :

Transparent W000010470

Orange CE, Vert T6, Vert T9 W000010465

Consultez notre catalogue WELDLINE où vous retrouverez les accessoires pour rideaux et lanières



### Cadre pour rideaux

- Ce support est destiné à recevoir un rideau de soudage ou un rideau transparent de 1 800 mm de hauteur et de 1 400 mm de largeur.
- Caractéristiques :
  - hauteur 2 100 mm
  - largeur 1 350 mm
  - poids 11 kg
  - la hauteur de la barre supérieure est ajustable.
- De construction tubulaire, il est robuste, stable et facile à monter.
- La barre au sol permet son franchissement.

Référence W000010349

Retrouvez notre offre complète d'accessoires et d'équipements de protection individuelle et collective de soudage-coupage sur [www.weldline-alw.com](http://www.weldline-alw.com)

# Environnement du soudeur

## Rideaux et toiles anti-chaueur



### Toiles anti-chaueur certifiées M0

Exemple d'utilisation d'une toile :

- |             |          |           |
|-------------|----------|-----------|
| 1 CHRONOS   | 3 SIRIUS | 5 VULCAIN |
| 2 STROMBOLI | 4 ETNA   | 6 VESUVIO |

Certification M0

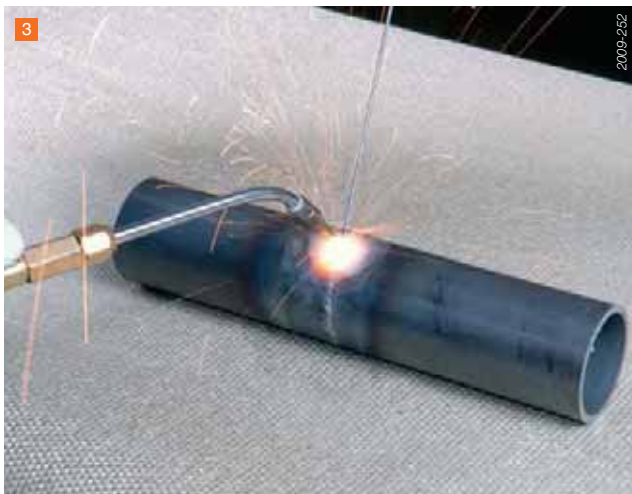

\* Rideau VULCAIN

Retrouvez notre offre complète d'accessoires et d'équipements de protection individuelle et collective de soudage-coupage sur [www.weldline-alw.com](http://www.weldline-alw.com)

# Rideaux et toiles anti-chaueur

TRÈS UTILISÉ  
dans l'automobile,  
carrosserie...



Température	Désignation	Applications	Dimensions H x L (mm)	Référence	Épaisseur mm	Poids g/m <sup>2</sup>	Commentaires
500 °C en continu 600 °C en pointe	<b>VULCAIN</b> rideau	Soudage arc Meulage Coupage plasma	1 600 x 1 500	W000010316	0,7	710	• Sur demande hauteur 2 200, 2 400, 2 600, 2 800 et 3 000 mm. Livré sous 3 semaines
			1 800 x 1 500	W000010317			
			2 000 x 1 500	W000010318			
500 °C en continu 550 °C en pointe	<b>CHRONOS</b> 	Meulage Soudage léger Protection verticale	1 000 x 2 000	W000274163	0,7	680	• Sur demande largeur 1 000 mm, non ourlé : rouleau de 25 m <b>Réf. au m<sup>2</sup> : W000274169</b>
			2 000 x 2 000	W000274164			
			2 000 x 3 000	W000274165			
			3 000 x 3 000	W000274166			
			3 000 x 4 000	W000274167			
500 °C en continu 600 °C en pointe	<b>VULCAIN</b> toile 	Soudage arc Meulage Coupage plasma Protection verticale et horizontale	2 000 x 1 000	W000010319	0,7	710	• Autres dimensions sur demande. Le calcul des prix utilisant la référence W000010528 est multiplié par le nombre de m <sup>2</sup> <b>Réf. au m<sup>2</sup> : W000010528 côtés coupés finis</b> • Sur demande largeur 1 000 mm, non ourlé : rouleau de 25 m <b>Référence W000010498</b> • Sur demande largeur 1 500 mm, non ourlé : rouleau de 25 m <b>Référence W000010499</b>
			2 000 x 2 000	W000010320			
			3 000 x 2 000	W000010321			
			3 000 x 3 000	W000010322			
			4 000 x 3 000	W000010323			
700 °C en continu 750 °C en pointe	<b>VESUVIO</b> 	Soudage arc Meulage Protection verticale et horizontale	1 000 x 1 000	W000010529	0,7	680	• Sur demande largeur 1 000 mm, non ourlé : rouleau de 25 m <b>Réf. au m<sup>2</sup> : sur demande</b> • Toile VESUVIO sur mesure : au m <sup>2</sup> côtés coupés finis
			2 000 x 1 000	W000010530			
			2 000 x 2 000	W000010531			
			3 000 x 2 000	W000010532			
			3 000 x 3 000	W000010533			
750 °C en continu 900 °C en pointe	<b>ETNA</b> 	Soudage arc Meulage Protection verticale et horizontale	1 000 x 1 000	W000010325	1,6	1 100	• Sur demande largeur 1 000 mm, non ourlé : rouleau de 25 m <b>Référence W000010500</b> • Sur demande largeur 1 500 mm non ourlé : <b>Réf. au m<sup>2</sup> : W000010332 côtés coupés finis</b>
			2 000 x 1 000	W000010326			
			2 000 x 2 000	W000010327			
			3 000 x 2 000	W000010328			
			3 000 x 3 000	W000010329			
1 000 °C	<b>SIRIUS</b> 	Brasage Spécial flamme Protection verticale et horizontale	1 000 x 2 000	W000274170	1,6	1 000	• Sur demande largeur 1 000 mm, non ourlé : rouleau de 25 m <b>Réf. au m<sup>2</sup> : W000274174</b>
			2 000 x 2 000	W000274171			
			2 000 x 3 000	W000274172			
1 000 °C en continu 1 200 °C en pointe	<b>STROMBOLI</b> 	Soudage arc Meulage Coupage plasma Gougeage Protection verticale et horizontale	1 000 x 900	W000010535	1,3	1 050	• Sur demande largeur 900 mm, non ourlé : rouleau de 50 m <b>Réf. au m<sup>2</sup> : sur demande</b> • Toile STROMBOLI sur mesure : au m <sup>2</sup> côtés coupés finis
			2 000 x 900	W000010536			
			2 000 x 1 800	W000010537			
			3 000 x 1 800	W000010538			
			3 000 x 2 700	W000010539			

Toiles et rideaux ourlés en fil para-aramide

La gamme **CHRONOS** a un côté enduit de polyuréthane.

La gamme **VULCAIN** est fabriquée à base de fibre de verre Thermo E, enduite\* en polyuréthane de chaque côté afin d'en augmenter la résistance mécanique.

Les rideaux **VULCAIN** disposent d'un ourlet en partie haute pour le supportage. Ourlet avec couture en fil para-aramide et disposant d'œillets métalliques sur la largeur. Ils sont livrés avec 7 anneaux métalliques de suspension et une bande velcro sur les 2 hauteurs permettant leur raboutage.

\* L'enduction des 2 côtés procure un effet perlant et évite la dispersion des fibres lors de la manipulation des toiles.

La gamme **VESUVIO** est à base de fibre de verre Thermo E et est enduite\* de chaque côté pour en augmenter la résistance mécanique.

La gamme **ETNA** est fabriquée à base de fibre de verre Thermo E enduite\* de chaque côté pour en augmenter la résistance mécanique et utilise un matériau destiné aux très hautes températures en usage continu. La toile **ETNA** offre une très bonne résistance aux particules de métal en fusion.

La gamme **STROMBOLI** est faite à base de fibre silicate. La toile est recouverte d'un enduit minéral sur les 2 côtés permettant d'en renforcer sa cohésion tout en lui gardant une très grande souplesse.

Retrouvez notre offre complète d'accessoires et d'équipements de protection individuelle et collective de soudage-coupage sur [www.weldline-alw.com](http://www.weldline-alw.com)

Les produits isolants anti-chaueur sont utilisés pour maintenir en température des pièces préchauffées et pour éviter d'être en contact avec des objets à haute température.

**Nouvelles finitions**

- Le fil d'acier inoxydable est enduit de Kevlar
- Coutures renforcées
- Tissus de grille

### Coussins de soudage

Ils préviennent des brûlures ou blessures en cas de contact avec une soudure et assure une position de travail plus confortable. Toile extérieure en fibre de verre Thermo E, enduite 2 faces.

Coussins	Épaisseur	Référence
500 x 500 mm	80 mm	W000010541
1 000 x 1 000 mm	80 mm	W000010542

Température : 550 °C en continu, 600 °C en pointe



### Manchettes isolantes

Elles permettent le contrôle du refroidissement des soudures en tuyauteries et pipes lines.

Elles sont prédisposées pour s'adapter au diamètre et dimensions des pièces qu'elles entourent.

Manchettes isolantes	Diamètre	Épaisseur	Référence
1 000 x 500 mm	280 mm	30 mm	W000010543
1 500 x 500 mm	440 mm	30 mm	W000010544
2 000 x 500 mm	610 mm	30 mm	W000010545

Température : 550 °C en continu, 600 °C en pointe

### Couvertures isolantes

Elles assurent un contrôle du refroidissement des soudures ou de pièces préchauffées.

Couvertures isolantes	Épaisseur	Référence
1 000 x 2 000 mm	30 mm	W000010546
2 000 x 2 000 mm	30 mm	W000010547
1 000 x 2 000 mm	60 mm	W000010548
2 000 x 2 000 mm	60 mm	W000010549

Température : 550 °C en continu, 600 °C en pointe



Retrouvez notre offre complète d'accessoires et d'équipements de protection individuelle et collective de soudage-coupage sur [www.weldline-alw.com](http://www.weldline-alw.com)

# Cloisons insonorisantes

## Cloisons PROPHONIC

### Avantages :

- Structure très solide
- Très bonne insonorisation
- Assemblage mécanique permettant un montage rapide, évolutif et modulaire

Ces cloisons d'une hauteur de 2 000 mm, 2 500 mm ou 3 000 mm sont fournies en largeur de 512 et 1 012 mm. La garde au sol est de 150 mm pour les hauteurs de 2 000 et 2 500 mm.

Le système modulaire des cloisons **PROPHONIC** permet de réaliser des cabines de soudage et offre une protection contre les rayonnements d'arc et le bruit.

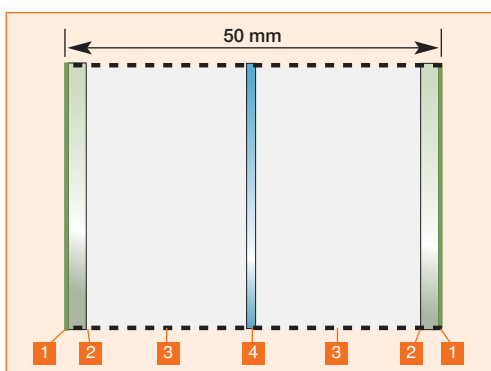

### Caractéristiques techniques

Les panneaux ont une épaisseur de 50 mm. Leur composition en panneau sandwich est garante de leur efficacité.

Ils se composent de 7 couches :

- 1 Tôle perforée
- 2 Laine en suint/fibre de verre traitée anti-poussière
- 3 Laine de roche d'insonorisation
- 4 Plaque de métal

Cloisons spécialement étudiées pour absorber les bruits liés aux activités industrielles.

Cabines répondant aux exigences d'un environnement soudage / coupage / meulage.

Les panneaux ainsi que les éléments de structure sont peints intérieurement et extérieurement. Peinture RAL 6011, absorbant les rayons UV. Les cloisons **PROPHONIC** répondent aux exigences d'un environnement professionnel de soudage et métallerie.

La construction totalement ininflammable résiste aux particules incandescentes de soudage et aux projections de meulage.

Mobiles ou fixes, les cloisons **PROPHONIC** améliorent votre environnement de travail.

### Éléments constitutifs des cloisons PROPHONIC standard

Désignation	Hauteur 2 000 mm	Hauteur 2 500 mm
1 Cloison largeur 1 012 mm épais. 50 mm	W000010504	W000010510
2 Cloison largeur 512 mm épais. 50 mm	W000010503	W000010509
3 Pied pour cloison	W000010505	W000010505
4 Support pour pied	W000010506	W000010506
5 Montant d'assemblage en équerre 90°	W000010507	W000010513
6 Support pour rail et tube porte-rideau	W000010508	W000010508

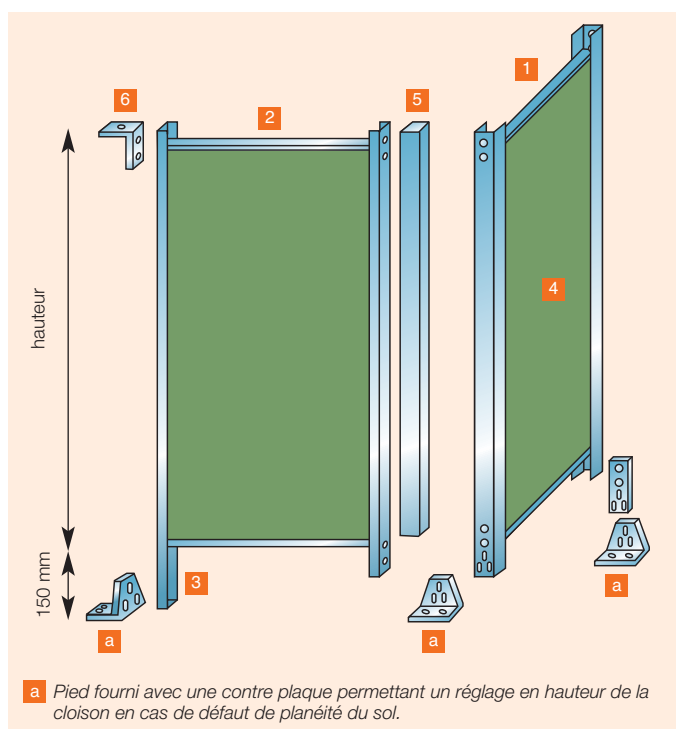

a Pied fourni avec une contre plaque permettant un réglage en hauteur de la cloison en cas de défaut de planéité du sol.



Autre peinture sur demande

Ateliers équipés de cloisons PROPHONIC

# Environnement du soudeur

## Cloisons insonorisantes

### Cabines de meulage PROPHONIC

Ces cabines sont composées de panneaux **PROPHONIC** de hauteur 2 500 mm, panneaux de toit et de côté.

Panneaux : - perforés intérieur cabine,  
- pleins côté extérieur.

La porte à oculus s'ouvre en tirant pivot à droite. La cabine repose au sol sur un profilé U qui sera fixé par vis et chevilles. Il est recommandé de déposer sous ce profilé un joint d'étanchéité pour compenser les défauts de planéité du sol.

Une barre anti-panique est placée sur la porte côté intérieur et une poignée sur le côté extérieur. Le toit possède une ouverture de 200 x 200 mm pour une mise en place d'une ventilation générale de la cabine. Une entrée d'air basse insonorisée sert d'entrée d'air à cette ventilation. Débit recommandé : 30 m<sup>3</sup>/h par personne travaillant dans la cabine, ventilation indépendante de la ventilation éventuelle nécessaire à l'extraction de la pollution spécifique.

- Délai de livraison : 5 semaines
- Couleur standard Vert RAL6011. Autres couleurs sur demande.



L. 7 000 mm x P. 4 500 mm x H. 2 500 mm

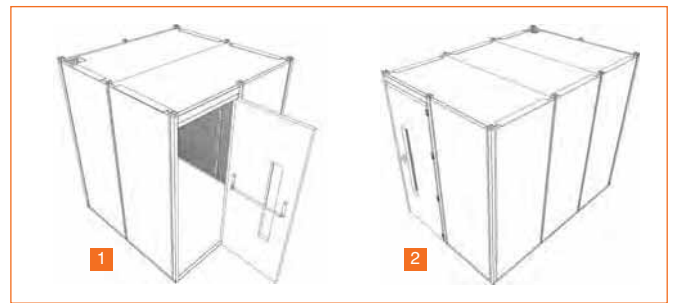

Cabines	Référence
1 Cabine de meulage PROPHONIC L x P x H = 2 130 x 2 130 x 2 552 mm	W000010550*
2 Cabine de meulage PROPHONIC L x P x H = 2 130 x 3 140 x 2 552 mm	W000010551*

\* hors montage et transport

Dimensions L x P x H (m)	Porte simple	Double porte	Remarques
3,14 x 3,14 x 2,55	•	-	-
4,10 x 3,14 x 2,55	-	•	4,10 m de côté en double porte
4,20 x 3,10 x 2,55	-	•	3,10 m de côté en double porte
4,20 x 4,10 x 2,55	-	•	-
5,18 x 4,10 x 2,55	-	•	4,10 m de côté en double porte
5,10 x 4,20 x 2,55	-	•	5,10 m de côté en double porte
5,10 x 5,18 x 2,55	-	•	-
6,28 x 5,10 x 2,55	-	•	5,10 m de côté en double porte
6,10 x 5,18 x 2,55	-	•	6,10 m de côté en double porte
6,28 x 6,10 x 2,55	-	•	-
7,11 x 5,18 x 2,55	-	•	7,10 m de côté en double porte

### Cabines de soudage tôles peintes pointe diamant

La construction de boîtes de soudage ou de cabines de travail peut aussi être réalisée en structure rigide. Ces panneaux peuvent être peints à la couleur de votre choix ou en tôle galvanisée (déconseillé pour les boîtes de soudage, il en est de même pour les peintures claires réfléchissantes).

Ces panneaux sont à pointe diamant et d'une largeur de 960 mm ou 460 mm, et d'une hauteur 1 960 mm.



Panneau hauteur = 1960 mm, largeur = 460 mm

Poteau 50 x 50 hauteur = 2250 mm

Panneau hauteur = 1960 mm, largeur = 960 mm



Panneaux pointe diamant	Référence
Panneau 460 x 1 960 mm	W000010302
Panneau 960 x 1 960 mm	W000010303
Poteau 50 x 50 x 2 250 mm	W000010194

# Tentes de soudage

**NOUVEAU**

**Certification M2**

- Largeur 2 000 mm, longueur 2 000 mm, hauteurs latérales 2 000 mm, hauteur centrale 2 200 mm.
- Toile en PVC blanc mat (630 g/m<sup>2</sup>) auto-extinguible, résistant au feu. Certification M2.
- 2 ouvertures : une en façade avant, et la seconde en partie arrière se fermant à l'aide d'œillets et de sangles.
- La tente est équipée sur tout le pourtour d'une bavette de protection de 200 mm de large assurant une bonne isolation contre les intempéries et le vent.
- La structure est composée de tubes galvanisés de 25 mm de diamètre, garantissant une durée de vie optimale.

Tente de soudage	Référence
Toile	W000274366
Structure	W000274367



# Plaques Impact

**EN 1598**

**NOUVEAU**

- Plaques en polycarbonate de 3 mm de largeur.
- Conforme à la norme EN 1598.
- Orange CE - Protection anti IR/UV et projections de soudage.

L x H x épaisseur	Référence
2 050 x 1 250 x 3 mm	W000274744
1 025 x 1 250 x 3 mm	W000274745

